



ConexClubo

Nr. 9-10/2002

R E V I S T A E L E C T R O N I Ș T I L O R

OSCILOSCOP DIGITAL PENTRU PC

RECEPTOR DE TELECOMANDĂ

SISTEME DE SECURITATE

TEMPORIZĂRI SOFTWARE

SENZOR DE PREZENȚĂ

RECEPTOR FM

SERVICE GSM

PREZENTARE HARDWARE ȘI DEFECTE TIPICE

Osciloscop

digital

pentru PC

cod 11344



D A T E T E H N I C E

- Număr de canale: 1,
- Bandă de frecvență: 0...12MHz,
- Impedanța de intrare: 1MW/30pF,
- Sensibilitate: 10mV...3V/div.,
- Frecvența de eșantionare: 800Hz...32MHz,
- Rezoluție pe verticală: 8 biți,
- Izolare optică a intrării,
- Repere grafice pentru tensiune, frecvență și timp,
- Alimentare prin adaptor rețea 9...10Vcc/500mA,
- Dimensiuni: 230x165x45mm,
- Masă: 400g.

Prin Conex Electronic

Osciloscop digital

Interfață digitală pentru PC ce permite analiza în domeniul timp și frecvență

pag. 4

Antex - carte de vizită

O incursiune pe pagina de Web a cunoscutului producător englez de ciocane de lipit

pag. 6

Service GSM

În serial, un articol care introduce cititorii în tainele depanării telefoanelor mobile. În acest număr Alcatel OTE.

pag. 7

Receptor de telecomandă

Conex Electronic a realizat o versiune nouă de kit de receptor pentru telecomandă cu două canale. S-a urmărit mărirea razei de acțiune prin modificarea etajului de intrare.

pag. 12

Sisteme de securitate

Articolul, structurat sub formă de serial, prezintă o imagine de ansamblu asupra sistemelor de securitate utilizate pe scară largă și tendințele actuale de dezvoltare.

pag. 14

Metode și tehnici de măsurare

Sunt prezentate aspecte teoretice și practice cu privire la metodele și tehnicile de măsurare a parametrilor structurilor conductoare.

pag. 16

Temporizări software

Durate de temporizare de mare precizie se obțin numai cu ajutorul microcontroller-elor. Modalități de realizare cu microcontroller-ele din seria C51.

pag. 22

Senzor de prezență

O aplicație utilă cu utilizări multiple: comutator pentru aprindere temporizată a unui bec, sisteme de alarmă, acționare electrică. Temporizare reglabilă.

pag. 25

Programarea afișoarelor alfanumerice LCD

Prezentarea modului de programare a afișoarelor alfanumerice LCD comandate de microcontroller-ul HD44780.

pag. 28

Receptor MF 88...108MHz

Aplicație a circuitului integrat TDA7000, montajul permite recepția emisiunilor radio cu modulație de frecvență în condiții deosebite.

pag. 36

Termometru-Anemometru

La secțiunea instrumente de măsură se prezintă un aparat pentru măsurarea de mare precizie a temperaturii și a vitezei aerului.

pag. 38

Numărător reversibil

Numărător reversibil cu memorie realizat cu microcontroller-ul AT90S1200, cu patru moduri de funcționare.

pag. 41

Receptor și Emițător RF

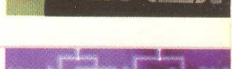
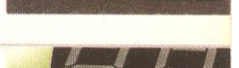
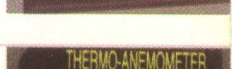
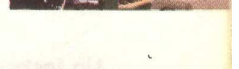
Modulele Aurel sunt cunoscute de electroniștii din Europa pentru multiple aplicații care se pretează în domeniul comenzilor la distanță.

pag. 46

Panel-metru cu patru digiți

Idee de proiectare cu PIC16C711.

pag. 50





Un instrument de măsură și analiză a semnalelor electrice care să ofere un așa zis "jurnal de măsurători" în formă grafică, pe hârtie, este deosebit de util în laboratoarele

pentru testare și analiză.

Osciloscop digital un canal, pentru PC

Având în vedere raportul facilități/preț și faptul că un osciloscop analogic clasic nu are posibilitatea de a oferi și "altceva" în afară de analiza vizuală de moment, interfața de osciloscop digital pentru PC reprezintă o investiție bună pentru electroniști.

Aparatul de măsură și analiză prezentat permite analiza semnalelor în domeniul timp și frecvență. Interfața se conectează la portul paralel al calculatorului, utilizând monitorul acestuia pe post de ecran de vizualizare cu ajutorul unui soft pentru Windows. Avantaj? Se pot face capturi de ecran a semnalelor vizualizate și analiza în domeniul timp și frecvență.

Date tehnice

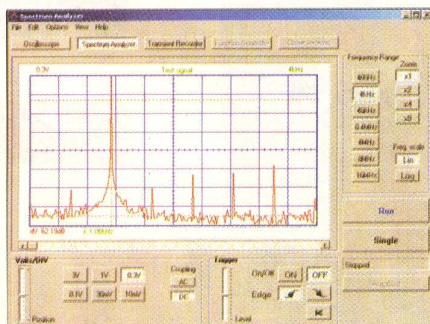
- Număr de canale: 1,
- Bandă de frecvență: 0...12MHz,
- Impedanța de intrare: $1M\Omega / 30pF$,
- Sensibilitate: 10mV...3V/div,
- Frecvența de eșantionare: 800Hz...32MHz,
- Rezoluție pe verticală: 8 biți,

- Izolare optică a intrării,
- Repere grafice pentru tensiune, frecvență și timp,
- Alimentare prin adaptor rețea 9...10Vcc/500mA,
- Dimensiuni: 230x165x45mm,
- Masă: 400g.

Descriere

Osciloscopul are un canal cu impedanța de intrare de $1M\Omega$ și capacitate de 30pF. Divizorul la intrare este realizat cu o rețea RC comutată automat cu relee reed. Se utilizează pentru amplificarea semnalului, amplificatoare operaționale de mare precizie, de la Analog Devices, de tip OPA2350, iar procesorul de semnal este de tip TDA8703 - Philips. Optocuploare de tipul 6N136 realizează separarea optică a semnalului de portul calculatorului. Se ajunge la o sensibilitate la intrare cuprinsă între 10mV și maxim 3V pe diviziune, selectabilă software.

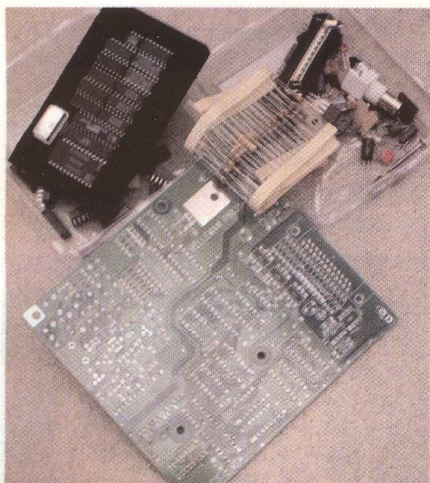
Partea digitală a interfeței este realizată cu circuite integrate logice de mare viteză de tipul 74HC sau 74F, o memorie SRAM 8Kx8 și



o arie logică programabilă de tip PAL22V10. Softul pentru programarea acestei arii logice programabile este proprietatea firmei Velleman, iar copierea și distribuția este interzisă.

Se ajunge la o frecvență de eșantionare de maxim 32MHz, respectiv un răspuns în frecvență de până la 12MHz.

Montajul se alimentează la +5V printr-un stabilizator liniar, intern, realizat cu sursa 7805.



Asamblare

Interfața este oferită de Velleman sub forma de kit neasamblat. În pachetul standard se găsesc componentele electronice, cablajul imprimat, carcasa aparatului, CD-ul cu soft-ul aferent aplicației și manualele de utilizare și asamblare.

La asamblare se are nevoie de un ciocan de lipit cu puterea de 25...40W, un burete de curățat capul ciocanului pentru a realiza o lipitură curată și sigură în timp, fludor cu pastă, clești pentru tăiat și îndoit pinii componentelor și bineînțeles un multimetru, absolut obligatoriu în orice operație de electronică.

Se vor urma cu atenție și întocmai instrucțiunile de montare prezentate în manuale. Se va acorda atenție la componentele polarizate.



Testare și reglaje

După asamblarea kit-ului și verificarea vizuală se trece la instalarea pe hard-ul calculatorului a softului PC-Lab2000 existent pe CD. Se conectează interfața printr-un cablu la portul paralel. Se alimentează cu 9V prin adaptorul inclus. Se lansează programul soft, se face scurtcircuit pe bornele de intrare ale interfeței și se selectează butonul RUN de pe fereastra soft.

Pentru reglaje se selectează tipul de intrare DC și "Trigger off".

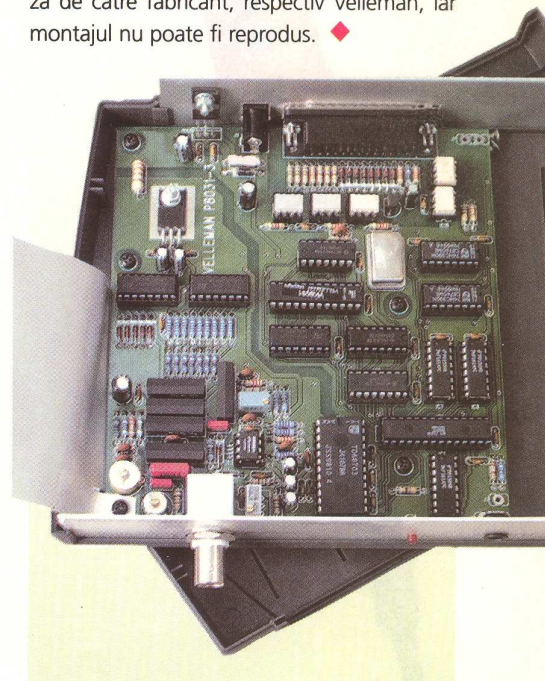
Se verifică dacă marker-ul pentru Y este pe centrul ferestrei soft, comutând permanent de la 1V/div la 3V/div. Se ajustează RV1 (a se vedea schema electrică inclusă în instrucțiunile de montaj) până când semnalul rămâne stabil pe ecranul soft.

Calibrarea răspunsului în timp se face selectând 1V/div, se conectează intrarea la punctul de test J4 de pe schemă și se ajustează trimer-ul notat CV1 până când semnalul are o forma dreptunghiulară cât mai bună.

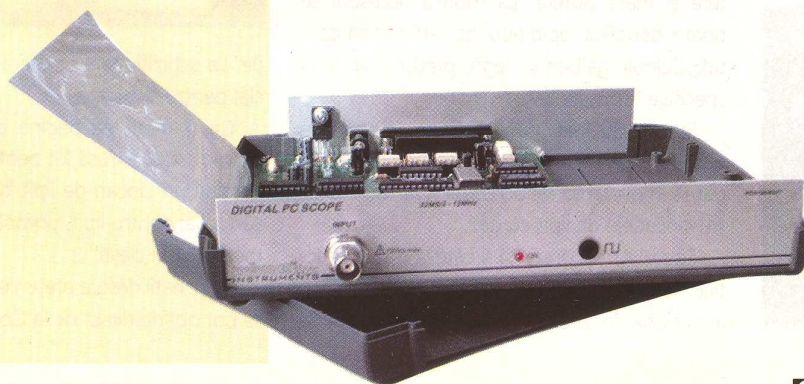
În meniul View se selectează "RMS Value" și se ajustează RV2 până semnalul este 2,5Vrms. Se selectează 0,3V/div, se conectează intrarea la J3 și reglează soft poziția lui Y pe ecran și se reglează RV2 până se obține un semnal dreptunghiular cât mai curat.

Atenție! S-au făcut aceste precizări de reglaj în revistă deoarece fără o corecție calibrare a kit-ului, rezultatele măsurării pot fi eronate. Aceste instrucțiuni se găsesc și în manuale kit-ului.

Nu se mai prezintă schema electrică a montajului deoarece ea conține un circuit PAL (Programabile Area Logic) care se programează de către fabricant, respectiv Velleman, iar montajul nu poate fi reprodus. ♦



Kit-ul neasamblat poate fi cumpărat de la Conex Electronic.



ANTEX

carte de vizită

În decursul celor trei ani de existență ai revistei **Conex Club**, cititorii au întâlnit în paginile sale cu produsele ANTEX, în special cu ciocane de lipit.

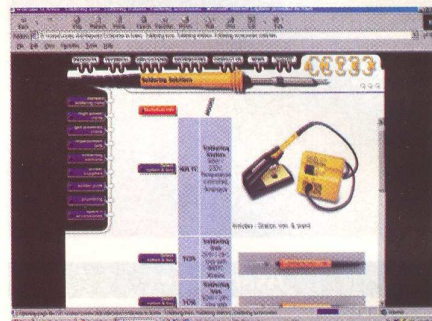
Puțini din cititori știu că firma Antex oferă o întreagă gamă de produse pentru laboratorul electroniștilor.

Intenționăm să prezentăm o așa zisă carte de vizită pentru firmele ale căror produse sunt oferite de Conex Electronic, și cum cel mai la îndemână mod de prezentare este pagina de Web, vă invităm să faceți o incursiune pe Net.

Pagina Web a firmei Antex are o grafică inedită și originală. Structura este sub formă de catalog pe categorii de produse (ciocane de lipit electrice, ciocane de lipit cu gaz, stații de lipit, surse de alimentare și accesorii pentru

practice de modul unde sau cum se aleg, funcție de aplicație (hobby sau profesional) produsele sale.

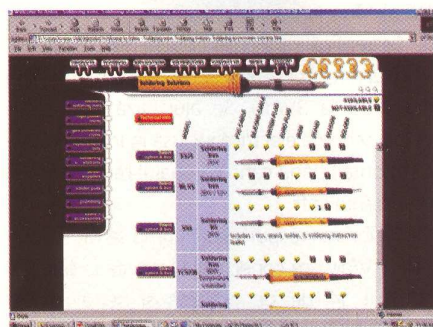
De asemenea se oferă informații cum ar fi



probleme de compatibilitate cu produsele Weller și multe altele la rubrica "Technical" special concepută pentru tehnicienii din electronică. Această parte merită a fi vizitată.

Ciocanele de lipit cu gaz se regăsesc ca și gama de accesorii și la firma Portasol, produse comercializate de Conex Electronic.

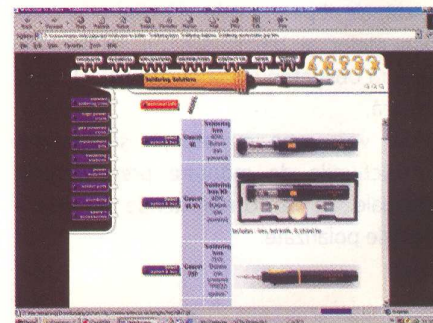
Produsele oferite de Antex sunt de o calitate superioară și beneficiază de un an garan-



uneltele de lipit), respectiv pe fiecare produs în parte. Vizitatorul poate alege rapid tipul de ciocan de lipit de care are nevoie, având la dispoziție date tehnice ca: puterea electrică, tensiune de alimentare (220V sau 12V), materialul din care este realizat ciocanul sau cablul de alimentare. Ciocanele de lipit sunt grupate pe două mari categorii, de mica și medie putere și mare putere. La rubrica accesorii se poate identifica rapid tipul de vârf de lipit căutat. Culoarele galben și negru predomină, fiind specifice firmei Antex.

Stațiile de lipit sunt realizate în variantă pentru hobby sau profesioniști. Remarcăm o gamă importantă de accesorii - vârfuri - pentru ciocanele de lipit cu gaz.

Site-ul Antex prezintă și câteva sfaturi practice de cum se realizează o lipitură corectă, o incursiune în procesul de lipire, recomandări

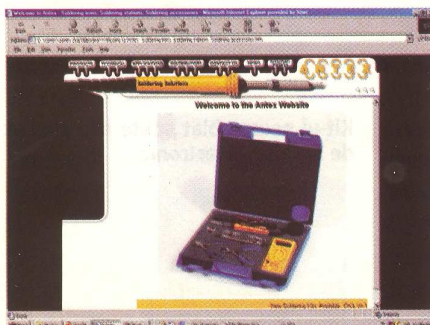


ție. La achiziționare se oferă și un suport special pentru susținere.

Ca noutăți, pe pagina de lansare, Antex promovează o trusă kit pentru electroniști. Ea conține un ciocan de lipit cu câteva tipuri de vârf, aliaj pentru lipit, pompă de fluidor, multi-metru și doi clești.

Informații despre prețurile produselor Antex se pot obține direct de la Conex Electronic. ♦

www.antex.co.uk



Service GSM (I)

Se va prezenta începând
cu acest număr al revistei,
în serial, un subiect care nu a mai
fost abordat în presa de specialitate:

service telefonie GSM.

Prezentare Hardware și defecte tipice

Croif Valentin **Constantin**

A bordarea acestui subiect nu este chiar simplă și asta pentru că trebuie găsit formatul cel mai bun de prezentare. Am considerat că o prezentare generală nu este potrivită datorită numărului mare de tipuri de terminale și producători. Vor fi prezentate defecte tipice la fiecare model de telefon, respectiv grupate pe producător. Articolele vor fi însoțite de fotografii explicative și de prezentarea sculelor necesare cu care se lucrează la fiecare model. Cum majoritatea telefoanelor prezintă atât defecte hardware (cauzate de defecțiuni ale componentelor electronice) cât și defecte datorate ștergerii accidentale sau voite a memoriei flash din procesor sau a EEPROM-ului, vom aborda și interfețele de comunicare cu PC-ul (fie ele construite "Home Made" - care sunt mai ieftine - ori cele din import - al căror cost poate varia între câțiva zeci de dolari și sute de dolari - pentru un singur tip de telefon). Cu ajutorul acestor interfețe se fac reparațiile "software" care sunt semnalizate de regulă de telefon. Nu se va ocoli nici prezentarea programelor free sau a copiilor de evaluare, fără ajutorul cărora interfețele nu ar folosi la nimic. Și atingerea acestui subiect este delicată deoarece mulți producători nu agreează intervenția gen "software" în terminale deși câmpuri din EEPROM-ul telefonului sunt rezervate pentru scrierea datei ultimei reparații, firma care a efectuat-o sau alți parametrii cum ar fi: versiune hard ori soft, serie telefon etc. Acestea, pot fi accesate și de la tastatura telefonului prin comenzi "ascunse" utilizatorului.

Cum defectele electrice și mecanice sunt cele mai întâlnite vor fi dezbătute în special și numai unde considerăm necesar se va interveni cu aplicații soft. S-au făcut aceste precizări deoarece chiar de la prezentarea din acest număr, a familiei Alcatel, se va întâlni un defect tipic "Nu pornește" care poate fi ușor rezolvat prin rescrierea fișierului .bin din procesor, operație care se face cu ajutorul unei interfețe de comunicare între

PC pe RS232 și telefon prin mufa sa, iar aplicația soft se găsește pe Internet.

Se vor prezenta aplicații hard preluate de pe Internet, dar numai cele verificate și asta pentru că, după cum s-a mai subliniat, interfețele industriale sunt foarte scumpe.

FAMILIA ALCATEL

Se va face o scurta prezentare "hard" după care se prezintă defectele întâlnite la câteva modele de telefon și posibilitățile de remediere.

Alcatel OTE

Scule de lucru și accesorii.

Pentru a dezambla un Alcatel OTE (fie Easy, Maxx, etc.) avem nevoie de o simplă șurubelniță cap cruce de marime mică. Din acest punct de vedere Alcatel nu este pretențios (se va vedea ce unelte utilizează celelalte familii) dar sigur are cele mai multe șuruburi! Este nevoie de o lupă, eventual cu lampă, dacă locul de lucru nu este bine luminat artificial sau natural, un instrument de măsură banal tip 830 cu buzzer, o stație de lucru SMD, pensete și cam atât. Dacă nu dispunem de o stație SMD este bine să ne procurăm un Portasol Profesional cu vârf de lipit și vârf pentru aer cald, cu reglaj de temperatură. Din punct de vedere al accesoriilor pentru reparații software, este nevoie de o mufă preluată, eventual, de la un Hands Free și este bine a se avea la îndemână un încărcător și un acumulator bun, încărcat. Se cumpără sau se realizează o interfață de comunicare cu PC-ul. Un flux de lipit, sub formă de spray și un spray pentru curățat contacte, completează uneltele de lucru pe care le găsiți la Conex Electronic.

Prezentare hardware

S-a subliniat mai sus ca Alcatel OTE se desface ușor cu o șurubelniță mică având cap cruce. Șuruburile se află pe partea din spate a telefonului și în lăcașul pentru acumulator. După ce s-au îndepărtat șuruburile, telefonul se prezintă cu două plăci PCB echipate ca în fig. 1.a1 și 1.a2. Pe o placă sunt dispuse, în prin-



⇒ cipal, display-ul și tastatura, denumită generic LCD Side, iar pe cealaltă, denumită uneori generic SIM Side & Microcontroller Side, celelalte componente. Cele două plăci comunică printr-un conector multicontact cu lamele flexibile (poziția 4, fig. 1.a2).

În fig. 1.a1 se notează astfel:

1. STM29W800B, Flash 512kx16 or 1Mx8
2. ATMEL I2C EEPROM
3. Mitsubishi M5M51008BKV, 128kx8 SRAM
4. Conector extern
5. Conector extern SIM
6. CHB-03F, Sonerie
7. TI DSP - Procesor semnal
8. MO930
9. Amplificator semnal
10. Idem 9
11. Filtru duplex
12. Conector extern pentru antenă

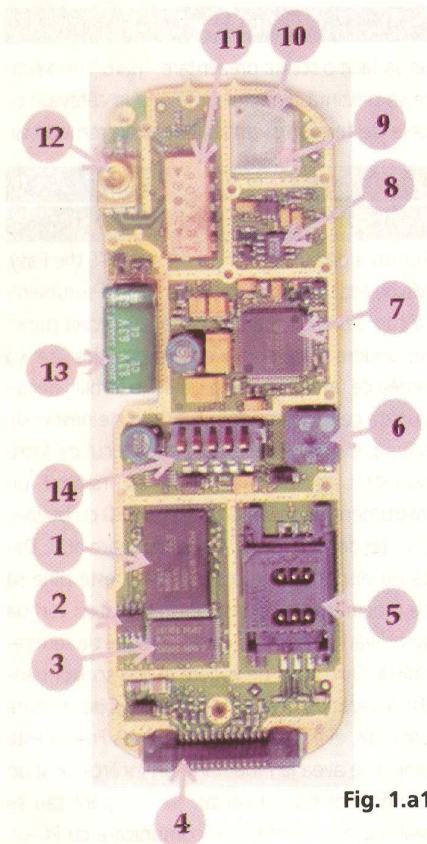


Fig. 1.a1

13. Condensator Back-up pentru baterie

În fig. 1.a2 se notează astfel:

1. Alcatel controller
2. Cristal 32kHz
3. Conector extern
4. Conector placă SIM - tastatură display
5. Necunoscut
6. Condensator back-up
7. M2006
8. Motorola MRFIC917 amplificator RF
9. LNA

10. Motorola MC331694
11. MAX4251, Sursă alimentare cu riplu mic
12. Alcatel RFB1 1801 GSM LNA
13. SAW - filtru cu undă de suprafață
14. 13MHz - oscilator

În figurile 1.a1 și 1.a2 se prezintă detaliat partea "SIM & Microcontroller Side". Alcatel utilizează un microcontroller cu memorie flash de 1Mx8 (poziția 1, fig. 1.a1) de la diferiți producători. Împreună cu μC lucrează un RAM de 128k și un EEPROM I2C (pozițiile 2 și 3, fig.1.a1). Acestea conțin informațiile referitoare la memoria program a telefonului. Orice anomalie (ciudățenie) în funcționarea telefonului provine din fișierul *.bin scris în memorie. Tot aici se află și informațiile referitoare la seria telefonului, numărul unic de identificare - IMEI -, informațiile despre structura meniului, limba de operare, codarea pe o anumită rețea sau operator etc. Codarea sau blocarea pe o anumită rețea a unui operator se face prin scrierea unor câmpuri ale memoriei telefonului. Dacă fișierul din memorie suferă modificări accidentale la anumite adrese este posibil ca telefonul (procesorul în speță) să nu mai primească comandă de start-pornire.

Scrierea memoriei se face simplu, fără a desface telefonul, prin intermediul mufei de jos (4, 1.a1) care pe lângă pinii de încărcare și pentru Hands Free oferă și pinii Tx și Rx. Semnalele sunt de tipul TTL și de aceea este necesar o interfață care să facă adaptarea de la semnalele R232 de +/- 12V, provenite de la un PC pe mufă serială.

Pe această față a plăcii (1.a1) se remarcă părți importante ca: suportul pentru cititorul de SIM (5) și conectorul pentru alimentare de la acumulator (14). Nu trebuie să facem confuzie! Dacă telefonul "nu vede" SIM-ul, defectul poate fi atât de la contacte "reci" sau fisuri în cablaj dar și de origine "software". De "lipsă rețea" sau "probleme de semnal" pot fi responsabile switch-ul conector de antenă (12), filtrul pasiv (11) sau componentele ecranate (10). La poziția (6) pe placa din fig. 1.a1 avem soneria; dacă telefonul este apelat și nu sună atunci această componentă este defectă ori cablajul din zonă este fisurat.

Atenție! Așa cum probabil se va remarca în operația de service, toate telefoanele au PCB-urile realizate cu mai multe straturi.

Cu o pondere mai mare, partea de radiofrecvență se regăsește pe placa din fig. 1.a2. Responsabil de multele din defectele tip "Lipsă semnal" este amplificatorul de RF de putere (8, 1.a2) de la Motorola, tip MRFIC917. Problemele sau lipsa semnalului pot fi deter-

minate de funcționarea defectuoasă a filtrelor SAW - cu unda de suprafață - sau a oscilatorului pe 13MHz. Există variante de oscilator care permit reglajul fin al frecvenței de oscilație.

Important de semnalat: conectorul cu lamele flexibile, care face legătura între cele 2 plăci (poz. 4, 1.a2). Tensiunile măsurate la pinii săi ne oferă informații despre tipul de defect din telefon.

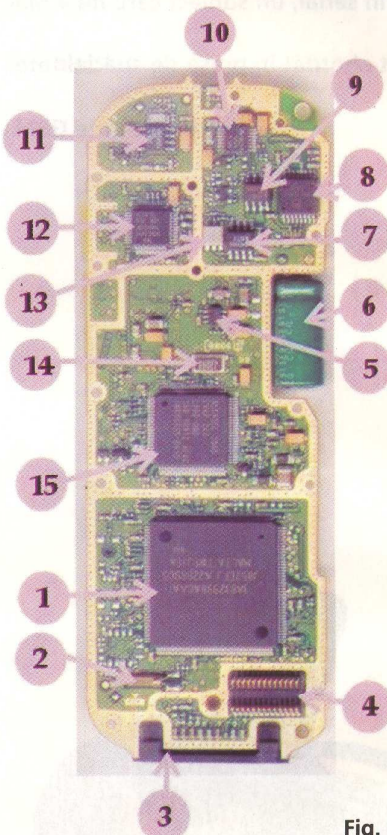


Fig. 1.a2

În ce privește ALCATEL OT Dual Band (db, în variantele Easy, Club ori Maxx) diferențele față de predecesorul său model sunt de ordin constructiv la nivelul design-ului PCB-ului. În fig. 2 se remarcă cele două plăci, partea cu SIM, respectiv partea cu procesor. Se observă prezența a încă unui amplificator final de RF (pe 1800 MHz), faptul că cititorul de SIM are altă construcție - clapeta se află pe carcasa spate -, poziția conectorului dintre plăci, verticală. Apare un circuit integrat Controller Tensiune Alimentare, responsabil de multe defecte din telefon. Rolul soneriei este preluat de casca telefonului. Cum varianta Dual Band este mai răspândită, azi defectele prezentate în continuare îi vor aparține în mare măsură.

În fig. 1.b se prezintă placa cu display la varianta veche de Alcatel OT. Ea reprezintă interfața cu utilizatorul și comunică cu placa cealaltă prin conectorul 4, 1.a2. Tastatura este

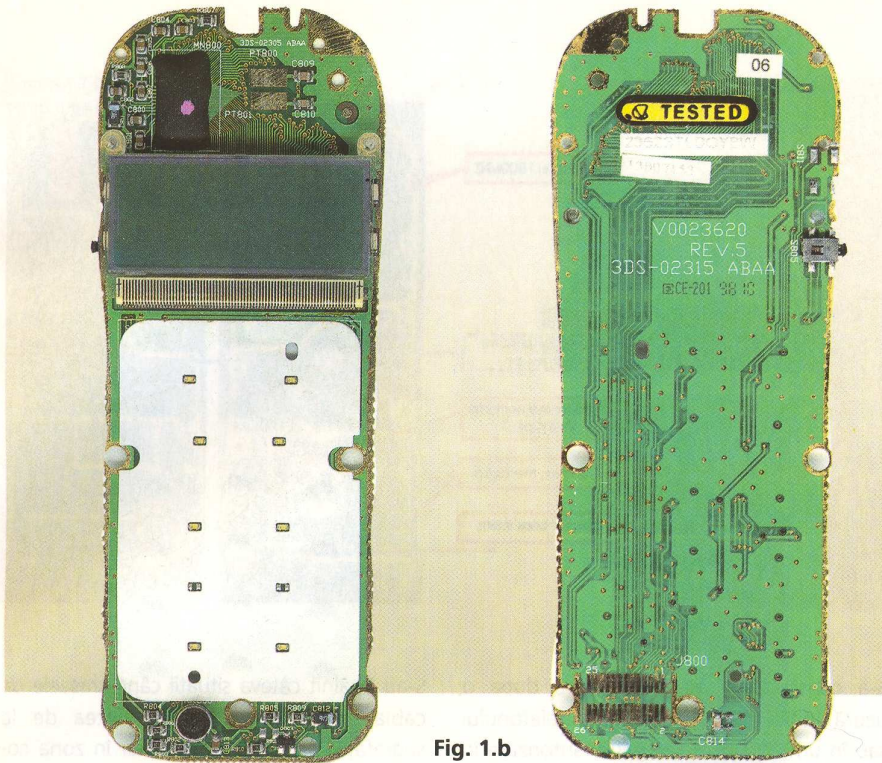


Fig. 1.b

realizată sub forma unei "folii", cu pastile pentru contact din metal. Pe placă, pad-urile pentru contact sunt sub forma a două "cercuri concentrice" de o anumită grosime și sunt aurite. Se face o greșeală atunci când se intervine "neautorizat" în telefon și se curată cu "bandă abrazivă" aceste pad-uri, în speranța că se va face un contact mai bun; simptomul de contact defectuos provine deseori din cablaj de la găurile de trecere ori trasee de cablaj fisurate, fie de la suprafață ori interne. Dacă se oxidează contactele de metal de pe "folie" se șterg cu o gumă și se spală cu alcool. Vor arăta ca și noi. Este o remarcă generală cu aplicabilitate la modelele de telefon cu tastatură tip "folie".

Display-ul este conectat la placă printr-o banda cu trasee - pad-uri de carbon. Tot pe această placă sunt plantate microfonul, contactele pentru cască (în partea de sus a display-ului), switch-urile pentru volum și navigare meniu. Sub display se află, pe extremități, LED-urile pentru lumină. O parte din defecte provin de pe această parte a telefonului și vi le vom prezenta.

În schimb, PCB-ul cu display de la Alcatel OT DB este aproximativ similar. Contactul pad-uri display - pad-uri placă se face prin cablaj flexibil pe o suprafață mai mică, sub display. Poziția switch-urilor pentru meniu este lateral-central.

Defecte Tipice

Generalități service

Înainte de a trece la prezentarea câtorva defecte întâlnite mai des în activitatea de

service (așa zise tipice) se face o remarcă generală: multe dintre simptomele telefoanelor cu defecțiuni pot fi cauzate de murdărie.

După ce s-a desfăcut telefonul este bine a se aplica o soluție de alcool sau spray contact PCC și a se șterge cu o perie tare toate părțile telefonului - este bună o periuță de dinți. După această operație se usucă cu aer cald (de la o stație SMD). Este foarte posibil, ca după asamblare, telefonul să funcționeze normal.

Se va insista la curățare pe contactele telefonului pentru baterie, SIM, cască și contactul cu lamelele flexibile dintre plăci. Se va curăța bine și mufa exterioară. E bine să se facă și o inspecție cu o lupă. Se pot observa componentele SMD defecte, așa zis "explodeate".

Defectele date de impurități sau umezeală sunt "Telefonul nu pornește" - mult întâlnit la generațiile noi de Alcatel de dimensiuni mai mici (301, 302) - "Nu vede SIM", "Nu încarcă sau încarcă intermitent" - se curată mufa de jos sau zona sa de pe PCB - ori "Se oprește în timpul funcționării" - contactele pentru baterie sunt murdare, imperfecte sau prezintă lipituri reci sau sunt probleme la conectorul 4 (1.a2).

Dacă după operația de curățare nu se reușește remediarea defectului se trece, după cum s-a mai amintit, la inspecția organolectică cu o lupă. Este posibil să se observe componente defecte. Dacă sunt, ele se înlocuiesc cu unele similare preluate, în cazul componentelor electronice active, după plăci de telefoane scoase din uz.

Dacă nu se remarcă nimic la inspecția cu lupă, se poate trece la o operație destul de riscantă (ea se utilizează doar dacă personalul service are experiență) dar deseori cu bune rezultate. După curățarea cu alcool se aplică un flux de lipit (există în magazinele de specialitate spray-uri tehnice FLUX) pe toată placă, după care se reglează stația SMD la o temperatură medie și jet de aer cald mic. Se utilizează un vârf pentru aer cald cu difuzor, cu diametrul de 5 - 8 mm, cu un diametru mai mic riscând "împrăștierea" componentelor electronice pe placă. Cu ciocanul în poziție verticală (nu inclinat!) se încălzește uniform placa având grija să nu deplasăm componentele de pe ea. Fluxul ajută la o bună conductivitate termică. Operația poate ține între 2 și 4 minute și are ca scop refacerea lipiturilor "reci" (dacă există) la găurile de trecere sau componente. Dacă există trasee interne în PCB fisurate este mai greu de reparat. Se lasă placa să se răcească după care se curăță din nou cu alcool și se verifică dacă telefonul funcționează normal. Este bine a se aplica această metodă cu precauție deoarece poate defecta telefonul iremediabil dacă jetul de aer cald nu este controlat la viteză (dacă i se poate spune așa) și temperatură corectă. La o stație SMD fără afișor electronic se recomandă a se alege poziția 1 la aer cald și 2-3 la temperatură. În concluzie, atenție mare, în a nu deplasa componentele de pe padurile lor, în special cele multipin sau multipin cu pini "sub componentă".

Operația de curățare cu alcool după "în-

⇒



⇒ "călzirea" PCB-ului se va face până se îndepartează total fluxul de lipit (care poate cauza la rândul său defecte, în special de semnal).

Alcatel OT HD

1. Lipsă linii orizontale pe display

Defectul se manifestă prin lizibilitatea defectuasă pe afișor datorită lipsei uneia sau a mai multor linii din "matricea" (de puncte) a display-ului.

După cum am prezentat în descrierea hardware contactul display - pad PCB se face printr-o bandă cu depunere de trasee din carbon care nu se poate schimba, acestea fiind lipite prin presare la cald.

Situația ideală este să schimbăm toată placa din față, iar defectul este rezolvat. Cum el este des întâlnit, are caracteristica de defect tipic, iar o placă cu display este mai scumpă uneori decât valoarea actualizată a telefonului, se încearcă remedierea pe altă cale a defectului.

Cauza defectului provine în majoritatea cazurilor de la contactul amintit. Remedierea se face prin presare și încălzire cu ajutorul unei stații SMD. Se aplică un flux tehnic pe bandă, se utilizează o bucată de tablă sau metal lungă de cca 25 - 30 mm și lată de 5 - 8 mm care se aplică prin apăsare pe bandă (în zona de contact cu pad-urile de pe cablaj) și se încălzește cu jet de aer cald.

Dacă nu dispunem de o stație care să genereze aer cald (sau un Portasol Profesional) se poate încerca direct cu vârful ciocanului de lipit prin apăsare în poziție orizontală!

În majoritatea cazurilor refacerea este de 100%, altfel se înlocuiește placa cu display cu una nouă.

2. Telefonul nu răspunde la comenzi,

respectiv nu răspunde la acționarea butoanelor de volum/meniu

Este un defect des întâlnit provocat de obicei de întreruperea cablajului de pe placa cu display (figura 1B). Dacă la o verificare sumară se constată că switch-urile funcționează corect, iar sudurile la pini nu sunt "reci", defectul se află mai mult ca sigur în zona pad-urilor pentru conectorul cu lamele flexibile dintre plăci (vezi zona încercuită).

Trebuie știut că toate comenzile (pentru switch-uri, display ori LED-uri) ajung și pleacă de la această placă prin conectorul (4). Pini de la switch se regăsesc prin trasee de cablaj la pădurile pentru conector. Ele ajung aici prin traseele interioare - prin placă -, respectiv găuri de trecere metalizate.

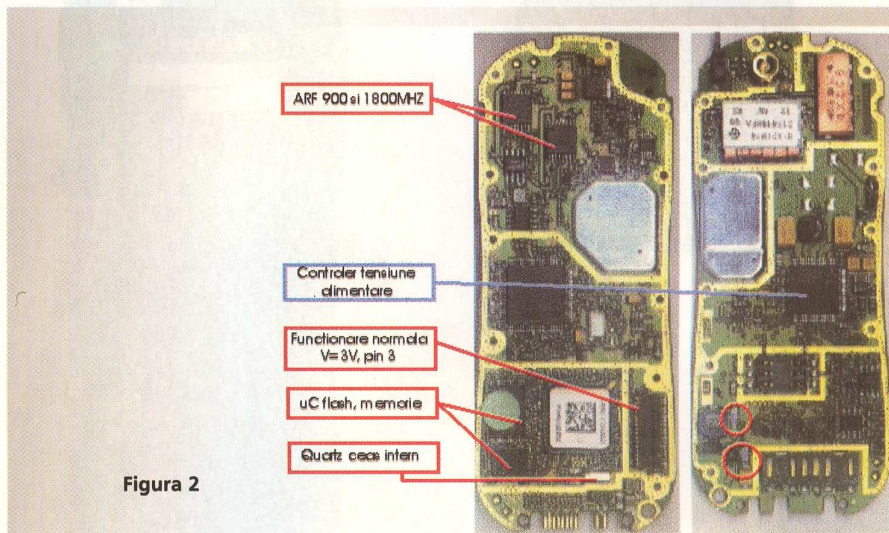


Figura 2

S-a constatat că defectul apare după o uzură îndelungată a tasturii telefonului sau în urma unei intervenții neautorizate în telefon prin manipularea cu neatenție atunci când se utilizează șuruburi necorespunzătoare pentru asamblare.

Defectul se remediază ușor dacă se dispune de o placă bună pentru comparație, prin măsurarea cu multimetrul a traseelor care pleacă de la switch și trebuie să ajungă la conector.

Ca o informație s-au regăsit aceste trasee conform desenului din figura 3.

Dar, așa cum am mai spus este bine a se procura pentru fiecare telefon în parte deșeurii de plăci. Ajută mult în operația de service. De regulă, traseul a fost refăcut cu fir subțire, flexibil, de cupru. Pentru siguranță între el și PCB se aplică un strat izolator - bandă subțire.

S-au întâlnit câteva situații când traseele de cablaj erau întrerupte pe partea de la suprafață, de fiecare dată chiar în zona conectorului amintit. Se încearcă refacerea tot cu fir de cupru lipit pe traseu, deoarece această zonă este supusă la forțe de apăsare.

3. LED-urile tasturii nu funcționează

Defect tipic care are aceeași cauză de defect ca și prezentarea de la punctul 2. Fisurarea cablajului se face în zona conectorului 4. Se manifestă prin nefuncționarea tuturor LED-urilor de la tastatură. Nu s-au întâlnit cazuri când nu au funcționat LED-urile de la display, cu excepția când acestea erau defecte. Refacerea se face similar prin reconstituirea traseului, de această dată numai la suprafață. ♦

-continuare în numărul viitor-

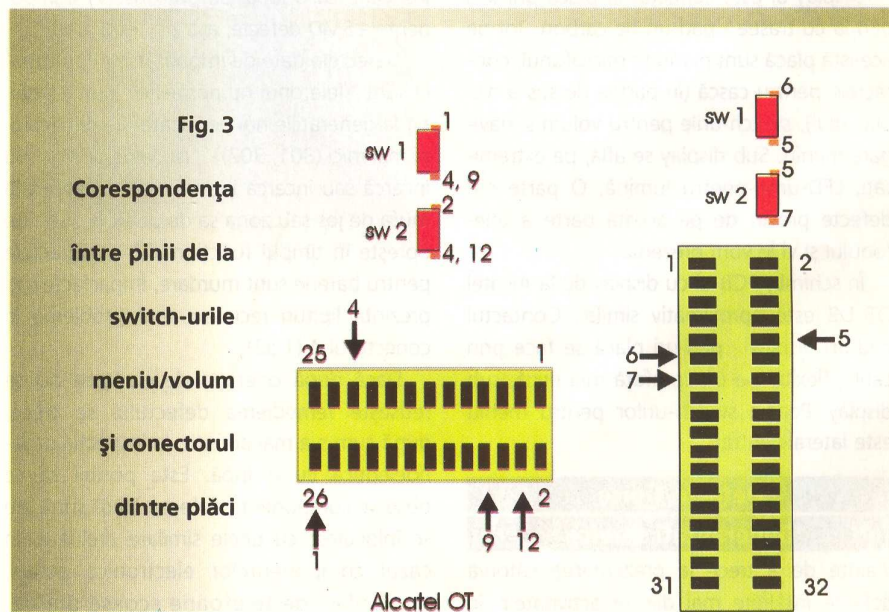


Fig. 3

Corespondența între pini de la switch-urile meniu/volum și conectorul dintre plăci



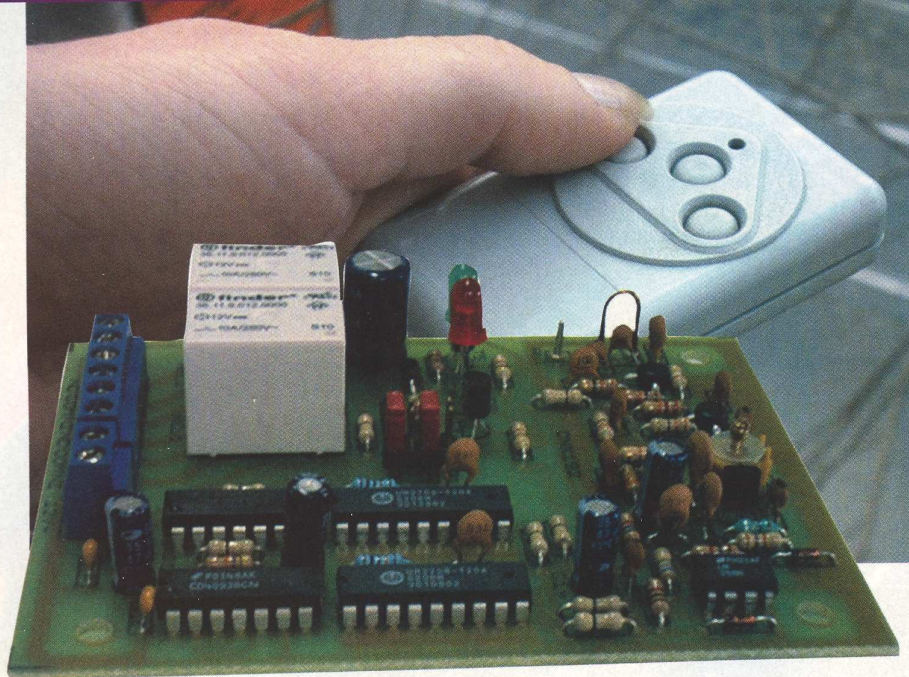
UNIVERSUL MEDIA
 STĂLPE ÎNOVĂRII IMAGINE
 MEDIA LOCALĂ ÎN VIZIUNI ARIAS
 PROFILUL CLUBULUI ROMÂN DE PREMI
 CUM SE OBTINE LICENȚA DE CĂȘTIRE
CIVIO
 Reviste Specializate
 BUSINESS TO BUSINESS

Revista TIPOGRAFILOR
 Anul II, Nr. 13 - Iunie 2001 - 10.000 lei
 Reproducerea tipografică a culorilor
 Tehnoredactare computerizată
 Nevoia de informație în industria tipografică
 Ascensiunea mijloacelor de informare tipărite
 Dicționar de termeni tipografici
CIVIO
 Reviste Specializate
 BUSINESS TO BUSINESS

COMERCIANTULUI
 revista DE ÎMBRĂCĂMINTE - ÎNCĂLĂMINTE
 Un mod de gândire prinde formă
 Vanatorii de capete își scot cagulele
 Pe producătorul român de încălțăminte îl strânge pantoful
 Italia dictează moda în încălțăminte
cash club
 Un lux în modă: pielea de crocod
 CD-ul, plantația viitorului
 Un pag important în domeniul publicitar
CIVIO
 Reviste Specializate
 BUSINESS TO BUSINESS

CIVIO
 Reviste Specializate

Str. Ion Racoțeanu nr. 1 sector 3, București Tel.: 322 88 62, 322 89 97, 322 83 11, 322 83 53 E-mail: civio@fx.ro



Receptor de telecomandă cu două canale

Laboratorul firmei Conex Electronic a realizat un receptor de telecomandă (CNX 192) cu performanțe sporite față de vechea variantă, și anume cu rază de acțiune mărită. Rezultatul a fost posibil datorită folosirii unui preamplificator de antenă realizat cu tranzistoare cu parametri superiori de tipul BFR91A. Receptorul a fost proiectat să lucreze împreună cu emițătorul de telecomandă cu două canale - CNX 124 și poate fi utilizat în diverse aplicații cum sunt: comanda portierelor și/sau a dispozitivului antifurt de la autovehicule, acționarea de la distanță a ușilor și porților de la curți, accesul în garaje, comanda iluminatului de interior sau exterior precum și pentru alte multiple acționări.

Descrierea funcționării

Atât receptorul, cât și emițătorul funcționează în domeniul frecvențelor ultraînalte. Semnalul transmis de emițătorul de telecomandă CNX 124 este captat de una din antenele receptorului, cea încorporată sau cea auxiliară și aplicat la intrarea amplificatorului de antenă realizat cu două tranzistoare T1 și T2 (vezi schema electrică). Prin

intermediul capacității C7 acest semnal ajunge la tranzistorul T3 unde este demodulat și, după o dezaccentuare corespunzătoare (R11 - C12), ajunge la intrarea amplificatorului - formator de impulsuri realizat cu circuitul integrat IC1 de tipul LM358N.

După amplificare, semnalul ajunge la intrările celor două circuite integrate decodoare, corespunzătoare celor două canale distincte de recepție, de tipul UM3758-120A, IC2 și IC3. De la ieșirile acestor decodoare, prin intermediul unor porți ale circuitului integrat IC4 (CD 4093) semnalele se aplică fiecare la câte un circuit integrat tip flip-flop de tipul D (CD4013) pentru a funcționa în mod bistabil sau pentru a realiza o acționare momentană a comenzii. Schimbarea modului de lucru, momentan sau bistabil, se realizează cu ajutorul a patru jumperi (J1...J4), câte doi pentru fiecare canal.

Prin intermediul rezistoarelor R19 și R20 sunt comandate bazele tranzistoarelor T4 și T5 și implicit, cele două rele: REL 1 și REL 2. În paralel cu înfășurările celor două rele sunt conectate două LED-uri de culori diferite, D5 și D6, care au rolul de a indica când canalul respectiv este acționat.

În fig. 2 este prezentat desenul cablajului imprimat la scala 1:1, iar în fig. 2 modul de amplasare a componentelor.

Date tehnice

- Numărul de canale: 2
- Numărul de coduri posibile: 19683
- Raza de acțiune:
 - cu antena suplimentară - 50m,
 - cu antena încorporată - 15m.
- Aparatul are două moduri de acționare: momentan sau bistabil.
- Ieșirile de comandă sunt contacte de releu cu două stări de lucru fiecare: normal închise (N) sau normal deschise (ND). Contactele permit comanda de curenți de până la 10A, la tensiunea de 220V.
- Aparatul se alimentează de la o sursă stabilizată de curent continuu de 12V și consumă un curent de maximum 100mA.
- Pentru ansamblarea finală se recomandă folosirea cassettei de material plastic de tipul KG518 (cod 9605).

Aparatul nu poate fi montat în cutii metalice!

Recomandări pentru asamblare

- Se plantează ștrapurile notate pe circuitul imprimat cu litera S, care sunt de fapt, rezistoare cu rezistența ohmică zero.
- Se plantează rezistoarele și condensatoarele (acordând atenție componentelor polarizate) precum și bobina L3.
- Se plantează circuitele integrate, tranzistoarele, LED-urile (LED roșu pentru D5 și LED verde sau galben pentru D6).
- Se plantează conectorii și releele.
- Se plantează inductanța L1. Aceasta reprezintă o buclă din conductor de cupru emailat, cu diametrul de 1mm și cu lungimea de 30mm și care reprezintă, de fapt, antena încorporată. Menționăm că inductanța L2 este realizată pe cablajul imprimat.

Punerea în funcțiune

După verificarea vizuală a echipării corecte a circuitului imprimat se configurează același cod, atât pentru emițător cât și pentru receptor, conectând pinii 1, 2...9 ai circuitelor integrate UM3758-120A la masă, la +9V sau rămânând neconectați.

Se amplasează jumperii J în pozițiile J1 și J3 (acționare momentană) corespunzătoare celor două canale. Pozițiile J2 și J4 sunt destinate pentru acționarea releelor în mod bistabil.

Se alimentează montajul cu o tensiune continuă de 12V acordând atenție la polaritate. Se acționează butonul S1 (de culoare neagră) de pe emițător și concomitent, cu ajutorul

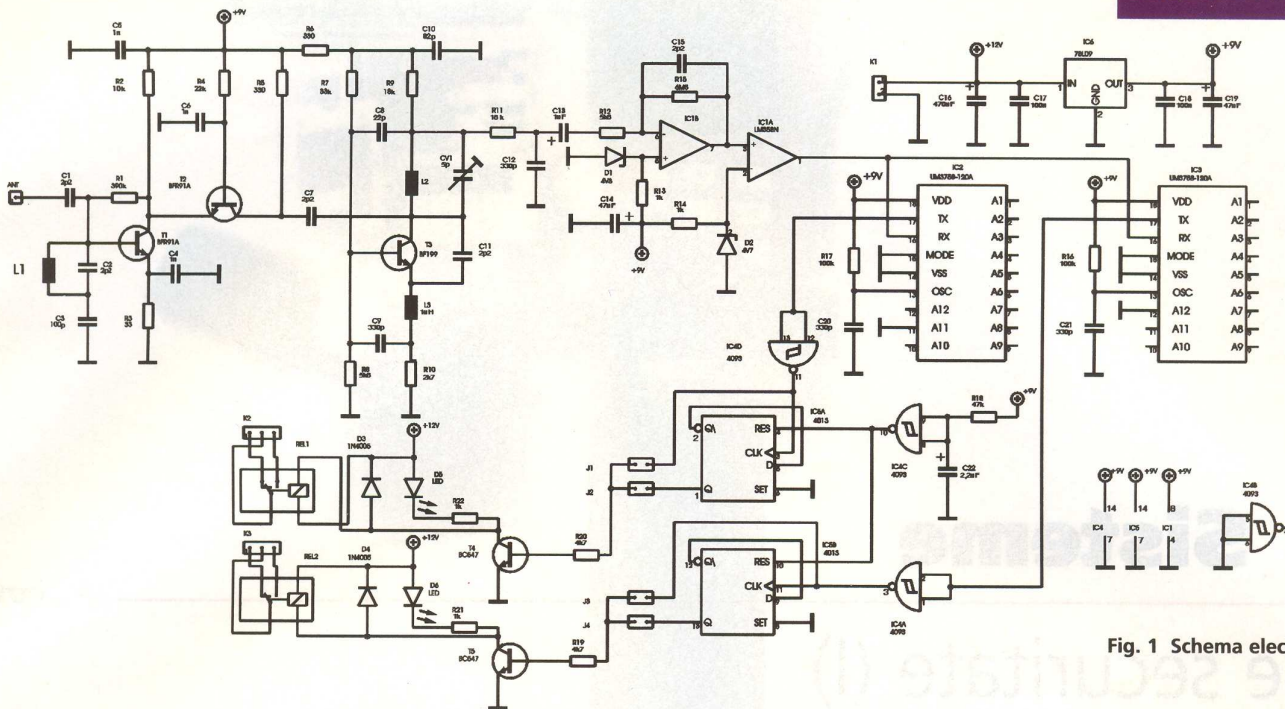


Fig. 1 Schema electrică

unei șurubelnițe din material plastic, se reglează condensatorul semivariabil CV1 până la aprinderea LED-ului D6 de pe receptor. La acționarea butonului roșu de pe emițător se va aprinde LED-ul roșu D5 de pe receptor. Menționăm că cele două canale funcționează independent, având coduri de securitate distincte, dar nu pot fi acționate simultan.

Cum s-a menționat anterior, utilizând numai antena încorporată (bucla L1), raza de acoperire este de circa 15m. Pentru

mărirea acesteia se va folosi o antenă exterioră formată dintr-un tronson de conductor de cupru cu diametrul de 1,2...2mm și lungimea de 170mm, care se va conecta cu ajutorul unei cose la borna "ANT". În acest caz raza de acțiune crește la circa 50m. Poziționarea spațială a antenei va fi verticală pentru a asigura o directivitate uniformă în plan orizontal. Modificarea lungimii antenei cu mai mult de 20mm (în plus sau în minus) determină micșorarea razei de acoperire. Cu toate că receptorul are o mare sensibili-

tate, acesta este "imun" la semnalele parazitare (nedorite) de radiofrecvență care pot apărea deoarece aparatul "răspunde" numai la semnalele codate primite de emițătorul de telecomandă.

Atenție! În cazul în care contactele releelor acționează dispozitive alimentate la rețeaua de 220V/50Hz sau la alte tensiuni periculoase, se vor lua măsuri de protecție adecvate pentru utilizatori sau pentru protecția mediului! ♦

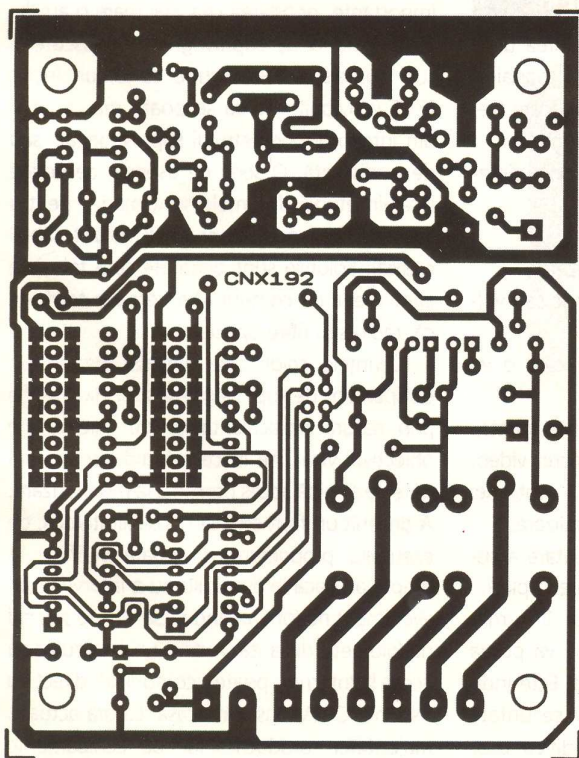


Fig. 2

Desen cablaj imprimat

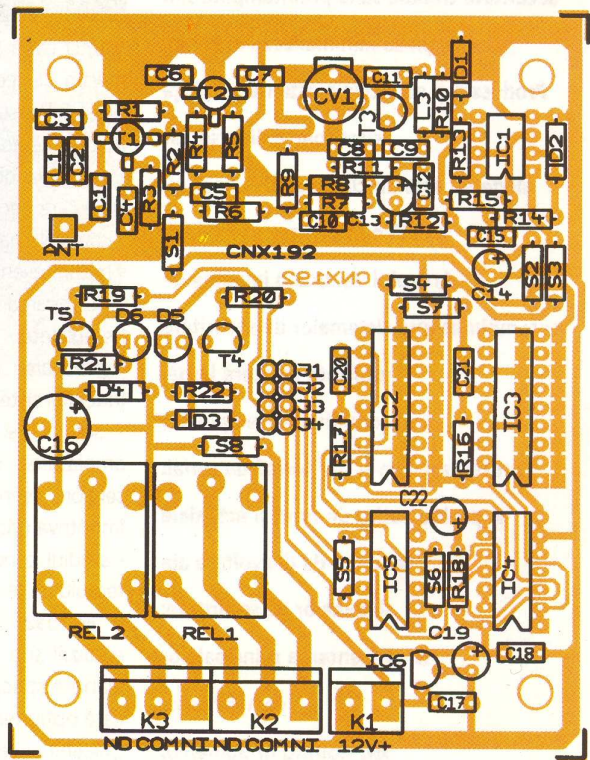


Fig. 3

Amplasarea componentelor



Sisteme

Silviu **GUȚU**

de securitate (I)

Realitățile din viața unei societăți au impus și impun asigurarea unui grad de "imunitate" cât mai ridicat, atât la nivel uman, cât și material, în fața a ceea ce numim eveniment nedorit.

Odată cu progresul tehnologic s-a extins diversitatea situațiilor pe care sistemele de securitate trebuie să le preîntâmpine sau cel puțin să minimalizeze efectele.

Produsele și serviciile existente pe piață sunt foarte diverse, iar alegerea este dificilă, mai ales dacă nu există o informare prealabilă.

Articolul va reda o imagine de ansamblu asupra sistemelor de securitate utilizate pe scară largă.

Subiectul fiind de amploare, prezentarea va fi sub formă de serial:

I. problematica de fond și actualele tendințe de dezvoltare ale sistemelor de securitate;

II. prezentarea principalelor componente;

III. noutăți în domeniu.

Sistemul de securitate reprezintă un mijloc defensiv de control și protecție al unei zone la care accesul, din diverse rațiuni, trebuie să fie supus unui regim restricțional. Concepția care stă la baza elaborării unui sistem ia însă în considerare și probabilitatea apariției unor evenimente care pot avea caracter întâmplător (incendii, scurtcircuite, emanații de gaze) și consecințe distructive.

Particularitățile sistemului

Atunci când se impune implementarea unor măsuri de securizare, este necesară o analiză prealabilă asupra particularităților la care trebuie să fie adaptată aplicația, și anume:

- stabilirea obiectivului și a limitelor perimetrului care necesită monitorizare;
- condițiile naturale existente;
- natura evenimentelor de neutralizat;
- delimitarea zonelor cu grad de risc sau vulnerabilitate;
- precizarea gamei de funcții pe care o va îndeplini sistemul;
- soluțiile și alternativele existente pentru amplasarea componentelor (camere video, senzori, sirene etc.) cu asigurarea protecției împotriva oricăror intenții de neutralizare;
- studiul condițiilor reale de exploatare a sistemului și ce necesități suplimentare implică.

Pe baza rezultatelor obținute în urma analizei și a studiului ofertelor, se va putea elabora specificația tehnică finală. Este indicată opțiunea pentru un sistem de securitate „flexibil”, căruia i se poate modifica ușor

configurația, fără intervenții majore, existând astfel posibilitatea aducerii, în orice moment, a unor îmbunătățiri sau adaptări. Această calitate este dată de compatibilitatea între subansamble. Odată integrate într-un sistem, vor funcționa într-o strânsă corelație, îndeplinind cele două funcții majore: supraveghere și alarmare.

Sistemul CCTV

Pentru controlul unor zone sau obiective importante, ponderea cea mai mare o au sistemele video de supraveghere cunoscute și sub numele de televiziune cu circuit închis (CCTV). Monitorizarea se poate realiza chiar din interiorul perimetrului supravegheat sau de la distanță. O serie de aspecte deosebite intervin atunci când distanțele sunt mari și pentru interconectări nu mai poate fi utilizat cablul coaxial. Soluțiile sunt orientate spre folosirea altor medii de comunicație: rețeaua telefonică, radio sau fibre optice.

Cerințele celor care optează pentru un echipament de supraveghere sunt diverse, fie prin natura particularităților pe care le are obiectivul vizat, fie în ce măsură beneficiarul dorește să aibă acces personal la monitorizare. A devenit un fapt cotidian posibilitatea ca, de exemplu, proprietarul să poată verifica, în timp real, dacă la domiciliu nu a intervenit un eveniment nedorit, aflându-se la sute sau mii de kilometri distanță. Având un computer cu acces la Internet, poate „comunica” direct cu sistemul CCTV instalat acasă. La ora actuală, majoritatea producătorilor de echipamente



CCTV oferă variante cu opțiuni de acces la Web sau rețele tip LAN / WAN (Local Area Network/Wide Area Network). Conectarea se realizează printr-o linie ISDN la un server special, utilizând o parolă alocată chiar de producătorul sistemului CCTV respectiv, fapt care îi conferă unicitate utilizatorului de drept. Evident, acesta are și varianta alegerii libere a parolei, cu posibilitatea de a o modifica ori de câte ori consideră necesar.

Componentele unui sistem (camere Web, videorecorder digital, senzori etc.), cu facilitățile menționate anterior, sunt astfel integrate în rețea și pot fi accesate oricând, separat. Ca exemplu se poate lua camera pan-and-tilt. Este dotată cu mecanism pentru modificarea poziției, atât în plan orizontal, cât și vertical. Se obține astfel o arie de vizualizare extinsă. De la tastatura computerului se poate comanda mecanismul camerei, dacă utilizatorul dorește să „baleieze” o zonă anume. Similar, poate comanda pornirea videocasetofonului pe regim de înregistrare sau poate dispune declanșarea alarmei. În concluzie, integrarea unui sistem într-o rețea de calculatoare asigură acces și control total din partea utilizatorului, indiferent de localizarea sa.

Cerințele actuale ...

... se îndreaptă spre sisteme cu facilități de extensie, atât în privința numărului de camere video care pot fi controlate, cât și a capacității de arhivare. Sistemele de securitate care au abilitatea de comunicare în rețea, oferă imagini de bună calitate, iar interfața grafică de „management” a componentelor este ușor de exploatat. Ceea ce trebuie însă menționat este că intervin modificări ale condițiilor de vizionare. Semnalul video real are frecvența redării de 30 cadre pe secundă, rată la care ochiul nu sesizează mișcarea fragmentată a

elementelor dinamice din imagine. Monitorizarea în rețea reduce această rată, dar soft-ul permite alegerea oricărei alte frecvențe sub acest prag.

Integrarea în rețea...

... dă posibilitatea arhivării imaginilor pe hard-disc. Informația se păstrează nealterată pentru perioadă nedefinită, iar volumul fizic ocupat de suport este considerat nesemnificativ în raport cu capacitatea sa de stocare. Acolo unde condițiile impun o arhivare mai amplă, se utilizează videorecorder-ul digital cu înregistrare/redare simultană, care captează, în timp real, imagini de la mai multe camere video. Interfața de rețea și soft-ul permit monitorizare „live”, indiferent dacă aceste camere sunt conectate via rețea TCP/IP, LAN, WAN sau Internet. Procedura de înregistrare este activată odată cu recepționarea comenzii de la unul din senzori (PIR, incendiu etc.). Astfel, posibilitatea de tipărire sau expediere prin e-mail a datelor este imediată. Stocarea se face



pe unități speciale hard-disk, care pot avea capacități de ordinul zecilor de TB (TeraByte). Cu 1 TB (10^{12} Bytes) se pot memora 50000000 imagini. Faptul că stocarea se poate organiza după criteriul (nu neapărat cronologic) ales de utilizator, iar accesarea datelor se face rapid, înregistrările audio-video pe bandă magnetică au pierdut din interes și se mai folosesc doar în situațiile când arhivarea se face pentru perioade scurte de timp.

Acolo unde, pe lângă distanțele mari, mai intervin și alte cauze obiective, se adoptă varianta echipamentelor care comunică în domeniul radiofrecvenței. Camera video și monitorul, echipate cu etaj de emisie, respectiv recepție, utilizează preponderent frecvențele de 2,4GHz sau 5,8GHz.

Distanța dictează puterea necesară emițătorului. Cele uzuale acoperă raze de ordinul sutelor de metri. Cu toate că ponderea sistemelor „wireless” (fără fir) este mai redusă în rândul utilizatorilor, predicțiile unor firme ca Panasonic sau Philips anunță că viitorul le va aparține.

Indiferent că este vorba de sisteme CCTV care comunică prin rețeaua telefonică sau în RF, există limite impuse de proprietățile specifice ale mediului utilizat (viteză de transmisie, capacitate, bandă de frecvență etc.). Restricțiile sunt mai severe în prima variantă. De exemplu, banda de frecvență audio disponibilă are un ecart de 3100Hz, mai precis este limitată în domeniul 300...3400Hz. Atenuarea semnalului pe lungimi mari de cablu, combinată cu reducerea raportului semnal - zgomot, trebuie compensată prin intercalarea unor amplificatoare de tensiune sau curent, indiferent dacă semnalul este analogic sau digital. Transmisia radio a datelor reprezintă soluția de înlăturare a restricțiilor impuse de rețeaua telefonică. Avantajele oferite sunt următoarele:

- mobilitate între emițător și receptor;
- îmbunătățirea capacității de transport a informației;
- grad înalt de siguranță al comunicării.

Tendențe de dezvoltare

Tendențele merg spre îmbunătățirea standardelor de imagine și ratei de transmisie a cadrelor. Soluția de viitor o reprezintă crearea rețelilor „wireless”. Următoarele generații de telefoane celulare vor avea abilitatea de a comunica cu sistemele CCTV. Display-ul va oferi imagini în timp real, iar de la tastatură se pot transmite comenzi pentru a controla starea oricărei componente. Actualul microcomputer de buzunar PDA (Personal Digital Assistant), îndeplinește o funcție similară, dar performanțele utilizării sale pe relația cu un sistem CCTV nu corespund unor exigențe prea mari. Mărimea paginii de Web introdusă în PDA ocupă spațiu suplimentar și necesită timp de transmisie, ceea ce se traduce prin limitarea domeniului necesar transmisiei video propriu - zise. Firmele producătoare oferă opțional minimonitoare LCD și tastatură cu comenzi suplimentare pentru optimizarea condițiilor de vizionare. Platformele PDA pot reda o rată de 1-2 cadre/s prin Internet și 15 cadre/s în LAN sau WAN. Intențiile pentru viitorul apropiat sunt de a spori facilitățile de investigare și acțiune ale unităților mobile de monitorizare. Odată cu semnalarea unui eveniment, aparatura existentă la bord va permite urmărirea în timp real a unui eveniment infrafracțional. Identificarea persoanelor implicate s-ar face în cel mai scurt timp, iar cunoașterea din timp condițiilor reale înseamnă adoptarea planului optim de intervenție.

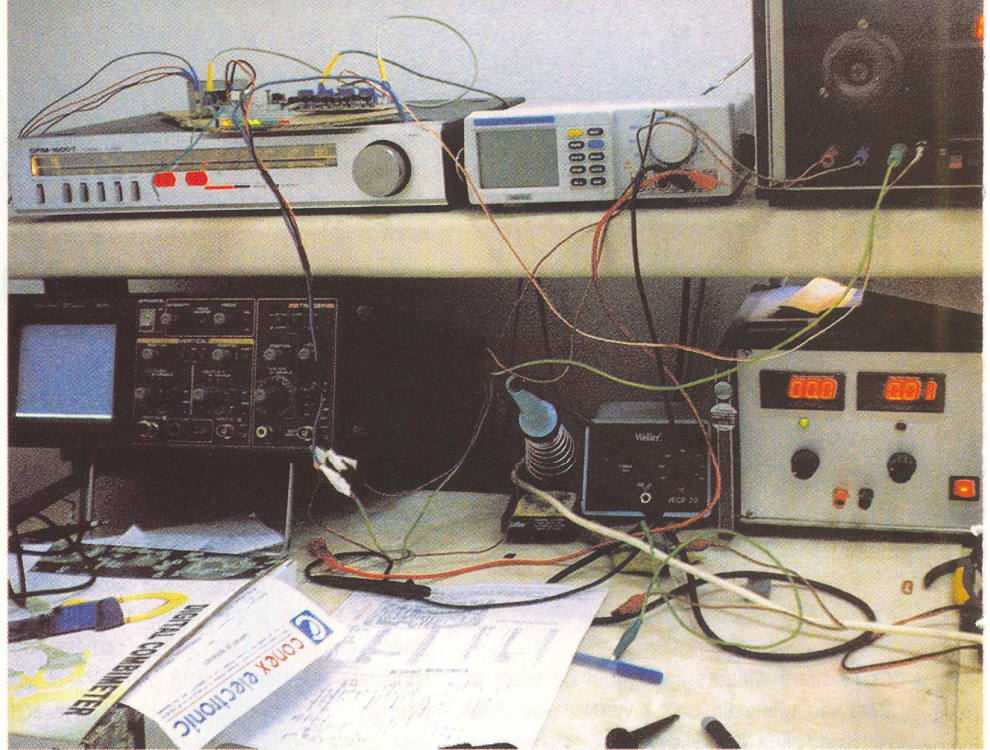
În concluzie, pentru a-și atinge potențialul ➔

(continuare în pagina 44)

Indiferent de metoda de măsurare utilizată, este necesar să se cunoască caracteristicile de propagare a semnalelor în cablu și să se realizeze o modelare adecvată a acestora. În acest scop, este necesar să se realizeze o modelare adecvată a acestora. În acest scop, este necesar să se realizeze o modelare adecvată a acestora.

Articolul de față încheie seria de prezentări tehnologice dedicate evaluării structurilor de interconectare. Dacă până acum v-am prezentat articole legate de modelarea, simularea și fabricația circuitelor imprimate, a venit rândul să facem o introducere și în domeniul măsurării acestora, în vederea informării exacte asupra semnalelor care se propagă și fenomenelor perturbatoare care alterează forma lor. Mai mult, tehnicile moderne în domeniul timp prezintă marele avantaj că permit depistarea cu exactitate a locului unde există un scurt-circuit, o întrerupere sau o

discontinuitate. Cu toate că articolul tratează în principal problematica structurilor PCB, unele tehnici pot fi aplicate cu succes tuturor categoriilor de linii de transmisiune. Un caz special (deoarece televiziunea prin cablu este în continuă dezvoltare în România) este cel al utilizării tehnicilor TDR (Time Domain Reflectometry) pentru depistarea problemelor în transmisia semnalelor prin cablu TV



Metode și tehnici de măsurare a structurilor conductoare

Norocel - Dragoș **Codreanu**

Facultatea Electronică și Telecomunicații UPB - CETTI

E-mail: noroc@cadtiecp.pub.ro

Măsurarea structurilor conductoare de interconectare este necesară atât pentru evaluarea directă a diversilor parametri specifici acestora, cât și pentru estimarea erorilor și compararea rezultatelor obținute în acest caz față de cele determinate prin tehnici CAD (cu ajutorul calculatorului). Mai mult, succesul proiectării de circuite analogice la frecvențe ridicate sau digitale de mare viteză

este puternic dependent de posibilitățile de obținere de modele corespunzătoare care să redea corect proprietățile respectivelor circuite pasive sau discontinuități. Tehnicile de măsurare și caracterizare a rețelelor de interconectare tind să devină de o importanță majoră deoarece în etapa actuală de concepție/proiectare/fabricație a modulelor și sistemelor electronice verificarea pe cale experimentală a modelelor găsite teoretic

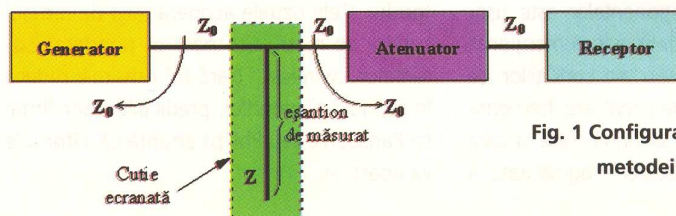


Fig. 1 Configurația de măsură în cadrul metodei tronsonului transversal

sau pe baza unor procedee analitice/numerice asistate de calculator a devenit de o importanta covârșitoare (1).

Este necesar, însă, să se realizeze o tranșă de la metodele "clasice" la cele "moderne". De exemplu, "metoda punții rezonante", metoda convențională pentru măsurarea componentelor și structurilor electronice care oferă bune rezultate în domeniul frecvențelor mai mici de câteva zeci de MHz, nu mai poate da rezultate corecte pentru frecvențe de sute de MHz sau chiar mai mult datorită efectelor secundare ce își fac simțită prezența. De aceea aceste efecte trebuie măsurate prin noi metode în domeniul frecvență sau domeniul timp. Câteva dintre ele vor fi abordate și în cadrul acestui articol.

Metode și tehnici

În general, măsurarea structurilor conductoare pasive implică determinarea impedanței caracteristice, constantei dielectrice, constantei de propagare cu componentele ei (constanta de atenuare și cea de defazare), factorului de putere (PF) sau tangentei unghiului de pierderi și, dacă aparatura permite, a parametrilor circuitelor echivalente pentru diverse configurații. Există mai multe tipuri de metode și tehnici, unele deosebit de simple, altele necesitând aparatură extrem de sofisticată. Ele se pot împărți în două categorii:

"Metode și tehnici clasice" și "Metode și tehnici moderne".

O alta împărțire care se poate face are în vedere abordarea structurilor pasive de interconectare în domeniile frecvență și timp:

1. Tehnici de măsurare în domeniul frecvență (FDMT, Frequency Domain Measurement Techniques);

2. Tehnici de măsurare în domeniul timp (TDMT, Time Domain Measurement Techniques).

În cele ce urmează sunt prezentate câteva dintre metodele și tehnicile utilizate pentru măsurarea și evaluarea structurilor de interconectare din practică.

Metoda tronsonului transversal ("shunt branching")

Această metoda este o tehnică simplă și destul de precisă, utilizată pentru determinarea caracteristicilor electrice ale unui tronson conductor dintr-o structură de interconectare și ale substratului folosit drept suport pentru circuitele imprimate utilizate la frecvențe mai mari de câteva zeci de MHz.

Configurația de măsură este dată în fig. 1. În această figură se observă că un tronson de traseu conductor de o lungime dată este plasat transversal pe o linie de transmisiune de impedanță Z_0 ce realizează conectarea electrică între un generator de semnal și un receptor (prin intermediul unui atenuator). El se află amplasat pe un substrat formând o structură ale cărei proprietăți trebuie măsurate. Tronsonul este secționat în așa fel încât să formeze o linie $\lambda/4$ în gol. Dacă linia de circuit imprimat nu ar avea pierderi, ar

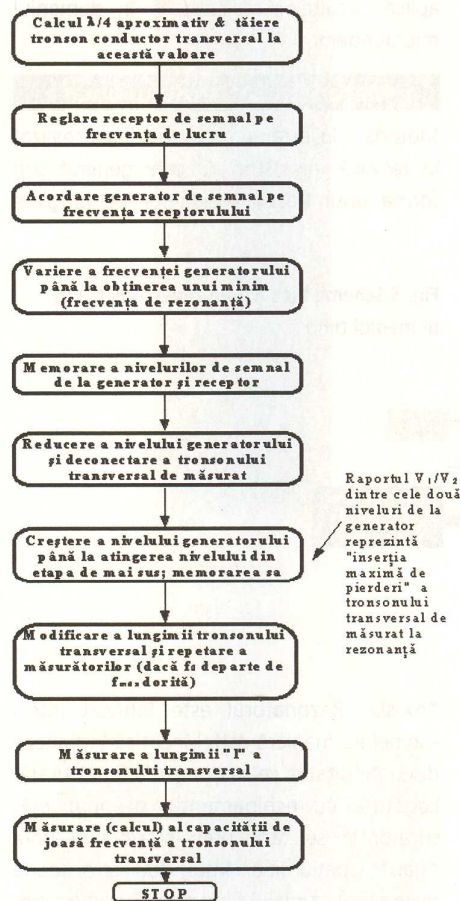


Fig. 2 Procedura de măsură a unui traseu conductor amplasat pe substrat dielectric prin metoda tronsonului transversal

trebui, conform teoriei liniilor de transmisiune, să se comporte ca un scurt-circuit conectat pe tronsonul conductor principal. Cum în realitate pierderile nu sunt nule, tronsonul transversal se manifestă ca o admitanță a cărei valoare este funcție de factorul de putere al eșantionului. Dacă se măsoară pierderile introduse de linia de transmisiune inserată transversal poate fi determinat factorul de putere. Utilizând

această tehnică este posibil să se măsoare complet diverse eșantioane conectate conform figurii 1. Parametrii caracteristici (Z_0 , ϵ_r , și PF) sunt evaluați cu ajutorul teoriei liniilor de transmisiune. Chiar dacă teoria se referă la o linie aflată într-un mediu omogen (având mod de propagare este TEM pur) iar structurile de interconectare pe substrat nu se încadrează în această categorie deoarece mediul lor este neomogen (aer și materialul substratului) și modul de propagare nu mai poate fi TEM, măsurătorile au arătat că tronsonul de măsurat s-a comportat cu o foarte bună aproximație în același mod ca și liniile ce lucrează pe mod TEM pur.

Măsurătorile se efectuează în domeniul zeci...sute de MHz. Procedura de măsură este prezentată în fig. 2. Trebuie avute în vedere condițiile de adaptare

$$(Z_0 \text{ gen} = Z_0 \text{ aten} = Z_0 \text{ cablu de leg})$$

ca și diversele precauții legate de ecranarea receptorului față de eventualele semnale perturbatoare exterioare având frecvențe apropiate de frecvența de lucru sau cele privind conectarea tronsonului de măsurat la cablul principal și fixarea lui pentru evitarea dezacordărilor accidentale.

* Dacă $f < 500\text{MHz}$ se poate elimina cutia ecranată,

* Dacă $f > 500\text{MHz}$ trebuie evitate pierderile ce pot să apară prin fenomenul de radiație electromagnetică. Acest lucru se poate face dacă se ecranează eșantionul de măsurat și punctul de branșare la echipamentul de test cu ajutorul unei cutii cilindrice închisă la ambele capete, având diametrul suficient de mare pentru a nu modifica semnificativ impedanța caracteristică a tronsonului transversal.

Se fac următoarele notații

* l (cm) - cea mai mare dintre lungimi în cazul evaluării a două eșantioane (tronsoane);

* l_0 (cm) - cea mai mică dintre lungimi în cazul evaluării a două eșantioane;

$$\epsilon_r = \left(\frac{7500}{f - f_0} \right)^2 \cdot \frac{f_0 - f}{f_0 \cdot f}, \quad Z[C] = \frac{100 \cdot \sqrt{\epsilon_r} \cdot l}{3 \cdot C_{JF}}$$

$$\alpha \left[\frac{dB}{m} \right] = \frac{4.343 \cdot Z_0}{V_1 \cdot Z \cdot l} \cdot \frac{V_2}{V_1}, \quad \cos \varphi = \frac{2}{\pi} \cdot \frac{Z_0}{Z \cdot \frac{V_1}{V_2}}$$

* f (MHz) - frecvența de rezonanță în $\lambda/4$ pentru tronsonul de lungime " l ";

* f_0 (MHz) - frecvența de rezonanță în $\lambda/4$ pentru tronsonul de lungime " l_0 ";

* V_1/V_2 - pierderile exprimate ca raport de tensiuni;

* C_{JF} (pF) - capacitatea de joasă frecvență a

tronsonului transversal de lungime "l". Realizând măsurătorile și ținând seama de notațiile de mai sus se pot determina parametrii principali ai eșantioanelor PCB supuse testării. Aceștia sunt:

Metode și tehnici bazate pe fenomenul de rezonanță

Metodele și tehnicile bazate pe fenomenul de rezonanță sunt folosite în mod curent pentru caracterizarea liniilor de transmisiune (2). Ele sunt utilizate și pentru evaluarea discontinuităților din structurile pasive de interconectare care lucrează la frecvențe foarte înalte (și în domeniul microundelor) și de bazează pe folosirea a două tipuri de rezonatoare, liniar și în inel (circular) (3). Principiul de măsură este acela că structura aflată sub test rezonază când lungimea liniei este $n\lambda/2$, unde "n" este un

pe tehnica înglobării respectivei structuri sau discontinuități în rezonatoare microstrip (liniare sau circulare) și măsurării frecvenței de rezonanță, aflată la o valoare modificată față de situația inițială. Măsurătorile nu sunt afectate de cablurile de legătură (în marea majoritate a cazurilor cabluri coaxiale) sau de diversele discontinuități ce apar între acestea și structura conductoare pe substrat ce trebuie măsurată deoarece circuitele rezonatoare sunt cuplate foarte slab cu echipamentul de test (3). Ele sunt destinate în special măsurării discontinuităților și se aplică circuitelor ce lucrează în domeniul microundelor.

Metoda rezonatorului liniar

Metoda folosește un rezonator liniar realizat în tehnică microstrip. El este generat sub forma unui traseu conductor de lungime

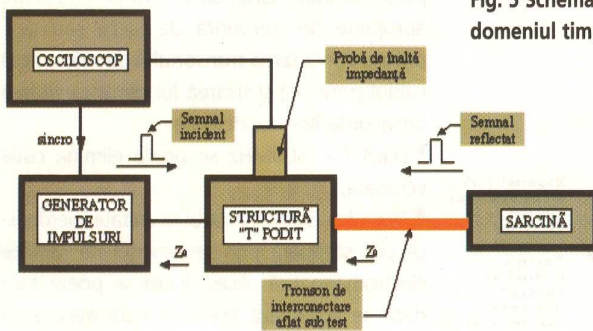


Fig. 5 Schema bloc a unui reflectometru în domeniul timp

număr întreg iar l reprezintă lungimea de undă a semnalului care se injectează. Cu ajutorul acestor date se determină permitivitatea electrică efectivă, ϵ_{ef} , care este folosită mai departe în determinarea impedanței caracteristice Z_0 . De asemenea, prin utilizarea de trasee cu lungimi diferite poate fi calculată și constanta de propagare.

În cazul structurilor conductoare cu plan de masă, măsurătorile se bazează în general

" $n\lambda/2$ ". Rezonatorul este fabricat într-o asemenea manieră astfel încât să înglobeze discontinuitatea ce se dorește a fi măsurată. Legătura cu echipamentul destinat măsurătorilor se face prin intermediul unui "gap" (spațiu liber între două tronsoane microstrip), cuplajul fiind slab. Structura creată, împreună cu "gap"-ul trebuie calibrate anterior activităților de măsurare în vederea stabilirii parametrilor inițiali. Ea va include

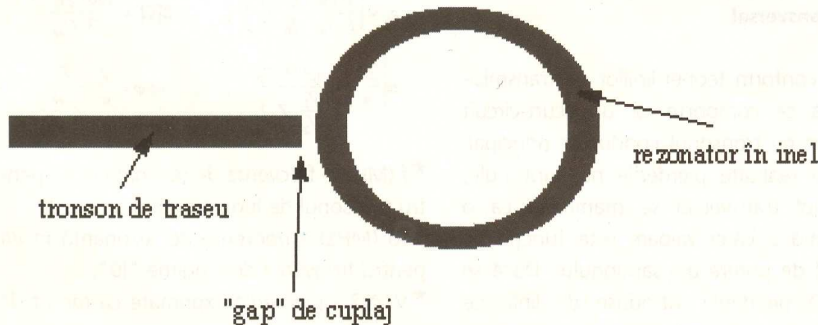


Fig. 3 Rezonator în inel

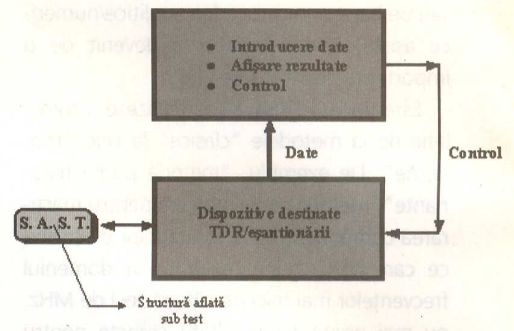


Fig. 4 Schema generală a unui sistem de reflectometrie în domeniul timp

discontinuitatea de măsurat ce va fi cuplată la sistemul de testare prin intermediul respectivului "gap". O atenție deosebită trebuie acordată influenței substratului și a diverselor tehnologii de fabricație. De aceea pentru fiecare circuit de măsurat trebuie evaluată permitivitatea electrică relativă efectivă, ϵ_{ef} , fie prin plasarea a câte unui rezonator de-a lungul fiecărei configurații de testat, fie printr-o operație de corodare a configurației de testat în vederea obținerii formei dorite și realizarea unei măsurători suplimentare pentru determinarea frecvenței de rezonanță (3).

Avantajul metodei de față este că lucrează cu structuri de lungime mică, fapt care conduce la o precizie mai mare. Dezavantajul major ar consta în utilizarea de tronsoane în gol și de "gap"-uri, o măsurare precisă a diverselor discontinuități implicând o calibrare inițială foarte bună, deci o caracterizare foarte precisă a tronsoanelor în gol și a "gap"-urilor care în fond sunt și ele discontinuități; se ajunge, deci, la situația determinării unor discontinuități în funcție de altele. Nu trebuie omis de pe lista dezavantajelor nici faptul că orice configurație de măsură este dedicată numai unei singure frecvențe de lucru, de aici apărând necesitatea fabricării de structuri de test multiple, corespunzătoare tuturor frecvențelor de interes.

În final trebuie reținut că această metodă este dedicată măsurătorilor structurilor pasive și discontinuităților din domeniul frecvențelor foarte înalte, fiind mai puțin indicată în cazul lucrului în banda FIF sau în benzile de frecvență inferioare acestora.

Metoda rezonatorului în inel

Principalul avantaj este că se elimină calibrarea tronsoanelor în gol și "gap"-urilor (fig. 3). Ea este destinată în special disconti-

nutăților de tip diport simetric. Principiul metodei este acela ca o structură microstrip în inel rezonează dacă lungimea ei electrică este un multiplu întreg al lungimii de undă a liniei. Când o discontinuitate este introdusă în rezonator fiecare rezonanță degenează în două moduri distincte (se poate considera, astfel, că excitarea discontinuității se face în modurile par sau impar) (3). Această metodă este utilizată mai puțin pentru măsurarea structurilor de interconectare standard și mai mult pentru cele de microunde, de aceea nu este tratată mai detaliat.

Metode și tehnici în domeniul timp

TDMT se bazează pe concepul de răspuns al circuitelor aflate sub test la semnalele emise cu ajutorul unor generatoare. Măsurătorile în domeniul timp sunt în mod obișnuit compatibile cu caracterizarea rețelelor pasive de interconectare. Identificarea surselor de perturbații dominante, a factorilor de limitare în structurile PCB complexe sau a problemelor din cablurile de televiziune existente în rețelele CATV este mult mai simplă decât în domeniul frecvență unde sunt realizate astfel de măsurători de rețea. Structura pasivă ce trebuie analizată este considerată a fi de tip diport și este introdusă în schema de testare unde va fi ținută sub observație. Structurii sub test i se injectează un impuls sau impulsuri repetitive cu anumite caracteristici (timp de creștere/descreștere, durate de palier), iar vizualizarea formelor de undă se realizează cu osciloscopia cu rata mare de eșantionare.

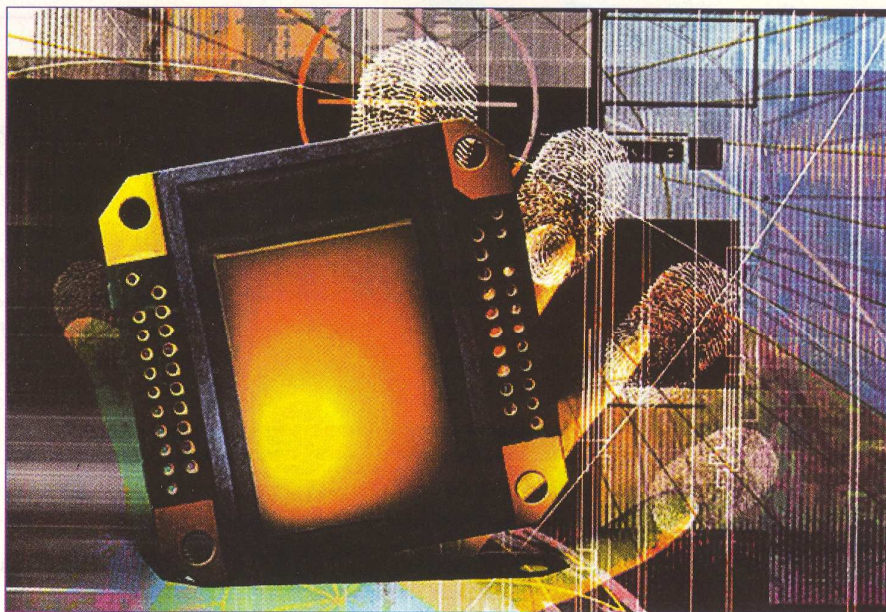
TDMT se împarte, după punctul în care are loc observația, în două categorii de metode (tehnici) după cum urmează:

* Metode de reflectometrie în domeniul timp ("Time Domain Reflectometry Method", TDRM, sau mai simplu, TDR)

* Metode de transmisie în domeniul timp ("Time Domain Transmission Method", TDTM, sau mai simplu, TDT).

În prima categorie se încadrează studiul fenomenului de reflexie datorat liniei de transmisie (structurii pasive) sau discontinuității aflate sub test, analizându-se semnalul reflectat de aceasta. Cea de-a doua categorie (TDT) se ocupă de studierea fenomenului de transmisie prin structura de măsurat.

Schema generală a unui sistem de reflectometrie în domeniul timp este data în figura 4 (4) iar schema bloc de bază a unui reflectometru din această categorie în figura 5. ținând seama de cele prezentate în această figură se poate spune ca sistemul de



măsură lucrează ca un "radar cu bucla închisă" (5). Astfel "radarul" emite un impuls incident, "ascultând" și analizând "ecourile" primite. Dacă impulsul emis este suficient de scurt se poate considera ca sistemul de măsură este capabil să recepționeze și să evalueze fiecare semnal reflectat apărut, putându-se face distincția între caracteristicile diverselor semnale reflectate și deci distincția între diversele elemente proprii traseului de interconectare.

Un mare avantaj al metodelor TDR este acela că nu mai este necesară prezența unor cuploare direcționale pentru separarea semnalelor incident și reflectat deoarece acest procedeu are loc în mod natural, prin decalajul lor în timp.

Timpul dintre două semnale reflectate succesive este:

$$t = \frac{2 \cdot d}{V_p}$$

unde d este distanța dintre două discontinuități succesive și V_p - viteza de propagare a undei de testare.

Rezoluția reflectometrului este data de relația:

$$d_{\min} = \frac{V_p \cdot \tau_{\min}}{4}$$

unde τ_{\min} este timpul de front minim al generatorului de impulsuri.

Impedanta caracteristică a tronsonului conductor de interconectare necunoscut se determină cu formula:

$$Z_{0, \text{tronson necunoscut}} = \frac{1+\rho}{1-\rho} Z_{0, \text{linie ref.}}$$

unde ρ - coeficientul de reflexie al undei de tensiune la sarcină.

O observație interesantă este aceea că semnalul emis de generator nu trebuie să fie în mod obligatoriu un impuls. El poate fi și o treaptă, acest semnal fiind chiar mai simplu decât primul, deoarece este știut ca un impuls dreptunghiular este format din două trepte, una pozitivă și alta negativă. În plus, semnalul treaptă poate fi mai ușor de interpretat decât un impuls. ♦

- continuare în numărul viitor -

Bibliografie

1. Elshabini-Riad A., Moorthy Muthukrishnan N., An overview of wideband characterisation and modeling of thick film materials and components, ISHM 1989 Proc., Baltimore, Maryland, pag. 400-415.
2. Edwards T.C. - Foundations for Microstrip Circuit design, J. Wiley, New York, 1981
3. Gardiol F. - Microstrip circuits, John Wiley & Sons, Inc., New York, 1994.
4. Hayden L. A., Tripathi V.K. - Measurement and characterization of high-speed interconnections using time domain network analysis, ISHM '92 Proceedings, San Francisco, California, pag. 144 - 149.
5. Blood Jr. W. R. - MECL system design handbook, Motorola Semiconductor Products Inc., 1988.

**REDUCERI
15-60%**

Electrolitice



22000µF/25V (25x50mm)

cod 8560 >

10000µF/50V (35x36,5mm)

cod 11000 >

10000µF/35V (26x41mm)

cod 16222 >

10000µF/16V (22x31mm)

cod 5443 >

PREȚURI	
VECHI	NOI
160.000 lei	136.000 lei
160.000 lei	120.000 lei
120.000 lei	90.000 lei
50.000 lei	30.000 lei



4700µF/16V (13x28mm)

cod 5279 >

3300µF/50V (22x36mm)

cod 8424 >

2200µF/100V (25x41mm)

cod 1269 >

2200µF/63V (18x36mm)

cod 1820 >

1000µF/50V (13x25mm)

cod 5212 >

PREȚURI	
VECHI	NOI
20.000 lei	15.000 lei
50.000 lei	35.000 lei
100.000 lei	70.000 lei
80.000 lei	64.000 lei
15.000 lei	12.000 lei



220µF/160V (18x33mm)

cod 1799 >

220µF/63V (10x18mm)

cod 1803 >

220µF/25V (8x12mm)

cod 1800 >

220µF/16V (6x11mm)

cod 1268 >

PREȚURI	
VECHI	NOI
30.000 lei	15.000 lei
6.000 lei	4.000 lei
3.500 lei	2.500 lei
3.000 lei	2.000 lei



33µF/63V (6x11mm)

cod 1937 >

33µF/35V (6x11mm)

cod 1932 >

33µF/25V (5x11mm)

cod 1931 >

PREȚURI	
VECHI	NOI
1.700 lei	700 lei
1.200 lei	600 lei
1.000 lei	500 lei



10µF/160V (10x15mm)

cod 139 >

3,3µF/160V (8x14mm)

cod 1887 >

2,2µF/400V (8x12mm)

cod 1722 >

2,2µF/160V (6x11mm)

cod 1718 >

PREȚURI	
VECHI	NOI
6.000 lei	4.000 lei
3.000 lei	1.500 lei
4.000 lei	2.000 lei
3.000 lei	2.000 lei

Tantal



33µF/25V (7x9,5mm)

cod 1247 >

22µF/35V (5,5x11mm)

cod 1781 >

3,3µF/35V (4,5x8mm)

cod 1888 >

2,2µF/16V (3,5x6mm)

cod 1717 >

PREȚURI	
VECHI	NOI
80.000 lei	60.000 lei
70.000 lei	55.000 lei
20.000 lei	12.000 lei
15.000 lei	9.000 lei



22µF/350V (13x25mm)

cod 10730 >

22µF/160V (10x17mm)

cod 1778 >

PREȚURI	
VECHI	NOI
20.000 lei	15.000 lei
6.000 lei	4.000 lei

Bipolare



10µF/100V (10x31mm)

cod 1305 >

4,7µF/100V (10x31mm)

cod 1303 >

PREȚURI	
VECHI	NOI
20.000 lei	15.000 lei
20.000 lei	15.000 lei

SMD



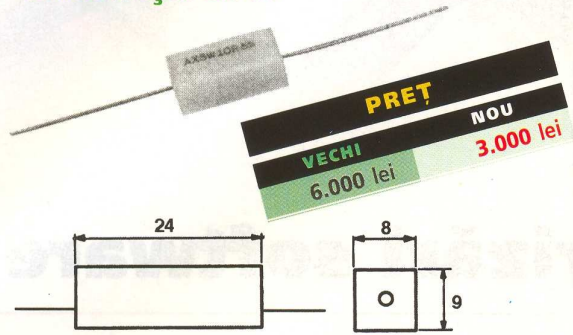
2,2µF/25V (2,8x3,5mm)

cod 1719 >

PREȚ	
VECHI	NOU
10.000 lei	6.000 lei

Rezistor - P=5W

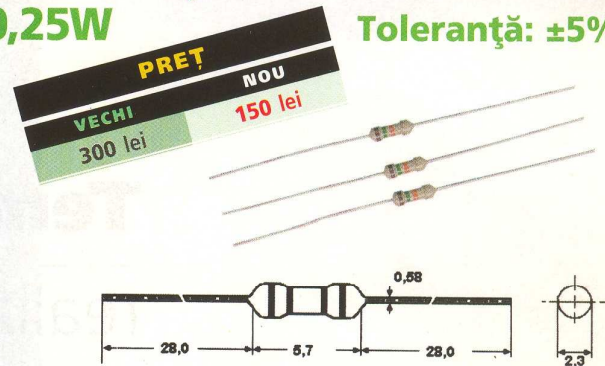
Toleranță: ±5%



VALOARE (Ohm)	COD ARTICOL	VALOARE (Ohm)	COD ARTICOL	VALOARE (Ohm)	COD ARTICOL
0,15	2149	1,8	121	390	1975
0,18	2165	6,8	2137	680	2163
0,27	2223	39	1967	750	2401
0,39	2263	75	2396	820	2440
0,56	2298	82	2431	3,9K	8150
0,82	2345	100	178	47K	8141
1,5	110	120	201		

Rezistor cu peliculă de carbon - P=0,25W

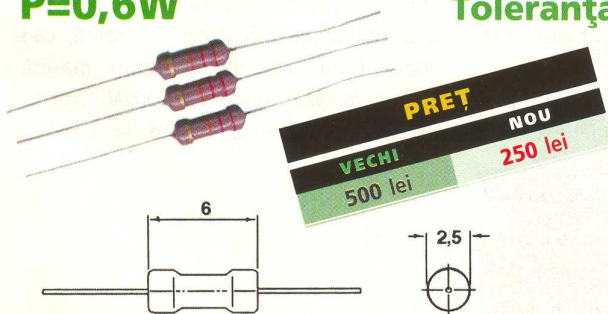
Toleranță: ±5%



VALOARE (Ohm)	COD ARTICOL	VALOARE (Ohm)	COD ARTICOL	VALOARE (Ohm)	COD ARTICOL
1,2	14027	15	23	1,8M	114
1,5	11	39	28	2,2M	1715
1,8	12	750	2399	2,7M	88
2,7	14	820	45	3,3M	1883
3,3	15	82k	2421	4,7M	1987
3,9	16	180k	247	5,6M	2084
4,7	17	560k	2111	6,8M	2128
5,6	18	680k	2155	10M	134
6,8	19	1,2M	2533		
8,2	20	1,5M	102		

Rezistoare cu peliculă metalică - P=0,6W

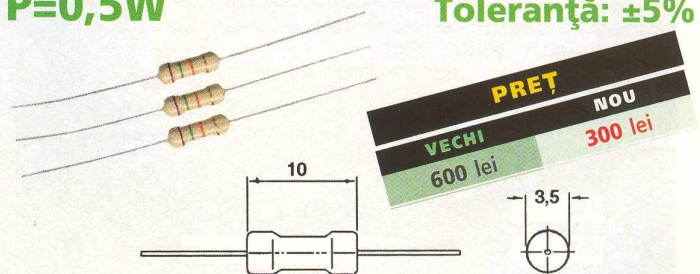
Toleranță: ±1%



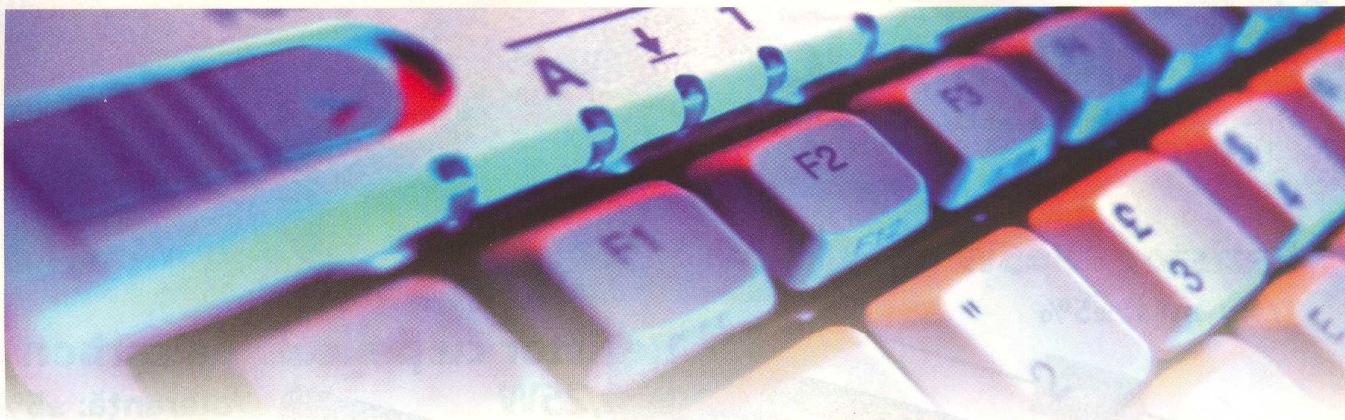
VALOARE (Ohm)	COD ARTICOL	VALOARE (Ohm)	COD ARTICOL	VALOARE (Ohm)	COD ARTICOL
10	312	220	1829	27k	1728
12	9768	270	300	33k	8579
15	9769	330	436	39k	1355
18	9770	390	8078	56k	8410
22	7928	470	1333	68k	1876
27	3806	560	1223	82k	8061
33	3794	680	514	120k	8760
39	3816	820	8390	150k	2699
47	7964	1k	8388	180k	8358
56	9432	1,2k	8295	220k	8281
68	9722	2,2k	9873	270k	8283
82	8462	2,7k	9872	330k	8282
100	9023	8,2k	9861	390k	8383
120	8387	12k	9860	470k	8382
150	9078	15k	6122		
180	9370	18k	9845		

Rezistor cu peliculă de carbon - P=0,5W

Toleranță: ±5%



VALOARE (Ohm)	COD ARTICOL	VALOARE (Ohm)	COD ARTICOL	VALOARE (Ohm)	COD ARTICOL
1,2	2541	18k	241	1,2M	2354
1,5	107	68k	2141	1,5M	103
1,8	118	75k	2391	1,8M	115
2,7	1743	82k	2422	2,7M	1740
3,9	1906	180k	248	3,3M	1884
6,8	2133	270k	1864	4,7M	1988
8,2	2410	390k	1969	5,6M	2085
18	245	560k	2112	6,8M	2129
1k	2369	680k	2156	8,2M	2405
8,2k	2403	820k	2433		



Temporizări software

realizate cu microcontrolere din seria C51

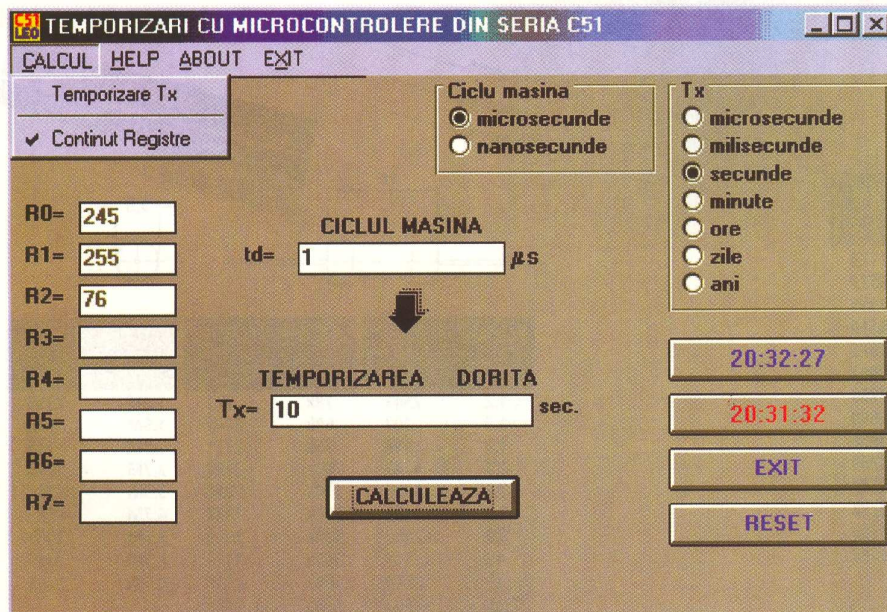
Leonard **Lazăr**

Realizarea temporizărilor
de mare precizie,
de orice ordin de mărime,
utilizând tehnici software

Temporizările realizate prin program, fără ajutorul timer-elor sunt utilizate aproape în toate aplicațiile micro-procesorizate datorită următoarelor **avantaje**:

- în cazul temporizărilor foarte scurte, cu duratele de câteva cicluri mașină, se evită instrucțiunile de încărcare, control și comandă ale timer-elor, care pot dura mai mult decât temporizarea însăși;
- în cazul temporizărilor mari și foarte precise, de ordinul secundelor, minutelor sau

orelor, sunt eliminate duratele de timp de salt la subrutina de tratare a întreruperii de timer și de revenire în programul principal. Aceste durate de timp sunt incontrolabile, ele depinzând de instrucțiunea care se execută în momentul declanșării întreruperii de timer, știut fiind faptul că întreruperea este deservită după instrucțiunea curentă, care poate dura mai multe cicluri mașină. Evident, în cazul acestor temporizări toate întreruperile trebuie dezactivate, iar timer-ele



Interfața grafică a programului
pentru calculul temporizărilor
sau al valorii registrelor.

Meniul "Calcul" este deschis.

pot fi folosite ca numărătoare (counter) în scopuri generale.

Erorile de temporizare sunt dependente numai de precizia bazei de timp a micro-controlerului:

- 5...100ppm (0,0005%...0,01%) în cazul utilizării cristalelor de cuarț sau
- maximum 10000ppm (1,0%) în cazul rezonatoarelor ceramice.

Pentru microcontrolerile din seria C51 temporizările prin program se pot obține utilizând registrele de uz general, R0...R7 și instrucțiunea de decrementare și salt condiționat DJNZ (decrementează și salt dacă nu este egal cu 0). Instrucțiunea durează două cicluri mașină.

a) prin execuția repetată a instrucțiunii DJNZ corelată cu un singur registru;

b) prin execuția repetată a instrucțiunii DJNZ corelată cu mai multe registre;

a) **Temporizări realizate prin execuția repetată a instrucțiunii DJNZ, corelată cu un singur registru de uz general:**

```

;SECVENȚĂ PROGRAM
.ASM
ETICHETA_1: DJNZ R0, ETICHETA_1
ETICHETA_2: DJNZ R0, ETICHETA_2
:
:
ETICHETA_n: DJNZ R0, ETICHETA_n
.END ASM
    
```

Temporizarea realizată printr-o astfel de secvență va fi egală cu:

$t = n * (td * R0)$, unde n este numărul de linii de program ce conțin instrucțiunea DJNZ, iar td este durata de timp în care se execută instrucțiunea DJNZ.

Pentru un cuarț de 12 MHz, (un ciclu mașină = 1ms), și 10 linii de program, n = 10,

se obține temporizarea maximă:

$$t = 10 * (2 * 256) = 5,120 \text{ ms}$$

Dezavantajul acestei metode este că temporizările obținute sunt mici. Pentru temporizări mari, crește foarte mult numărul liniilor de program, și implicit memoria program utilizată.

Avantajul este că se utilizează un singur registru de uz general.

b) **Temporizări realizate prin execuția repetată a instrucțiunii DJNZ, corelată cu mai multe registre de uz general:**

```

;SECVENȚĂ PROGRAM
.ASM
ETICHETI_1 : DJNZ R0, ETICHETI_1
DJNZ R1, ETICHETI_1
DJNZ R3, ETICHETI_1
:
:
DJNZ R7, ETICHETI_1
.END ASM
    
```

Prima linie de program decrementează registrul R0, până când acesta ajunge la 0. Temporizarea obținută prin execuția acestei linii, este egală cu:

$$t_0 = R0 * t_d$$

După execuția integrală a primei linii de program, conținutul registrului R0 rămâne egal cu 0.

A doua linie de program decrementează registrul R1, (într-un timp egal cu două cicluri mașină), și dacă acesta nu este egal cu 0, se trece din nou la execuția primei linii de program. Execuția integrală a primei linii de program în acest moment, va duce la obținerea unei temporizări maxime, $t_{0M} = t_d * 256$;

Se atrage atenția că decrementarea valorii 0 (00000000 a) a unui registru va conduce la valoarea 255 (11111111 b) pentru re-

gistrul respectiv.

Temporizarea obținută prin decrementarea celor două registre (execuția primelor două linii de program), va fi egală cu:

$$t_1 = t_0 + (R1-1)(t_d + t_{0M}) + t_d;$$

Registrul R1 va fi decrementat numai de (R1 - 1) ori, pentru că la ultima decrementare se ajunge la 0 (R1 = 0) și se continuă cu următoarea linie de program.

Continuând raționamentul, se deduce sis-

TAB. 2

SISTEM REVERSIV DE ECUAȚII

$$t_0 = R_0 * t_d;$$

$$t_1 = t_0 + (R1-1)(t_d + t_{0M}) + t_d;$$

$$t_2 = t_1 + (R2-1)(t_d + t_{1M}) + t_d;$$

$$t_3 = t_2 + (R3-1)(t_d + t_{2M}) + t_d;$$

$$t_4 = t_3 + (R4-1)(t_d + t_{3M}) + t_d;$$

$$t_5 = t_4 + (R5-1)(t_d + t_{4M}) + t_d;$$

$$t_6 = t_5 + (R6-1)(t_d + t_{5M}) + t_d;$$

$$t_7 = t_6 + (R7-1)(t_d + t_{6M}) + t_d;$$

temul recursiv de ecuații din tabelul 2: în care s-au folosit următoarele notații:

t_{0M} reprezintă temporizarea maximă obținută utilizând un singur registru (R0);

t_{1M} reprezintă temporizarea maximă obținută utilizând două registre (R0 și R1);

:

:

t_{7M} reprezintă temporizarea maximă obținută utilizând toate registrele (R0, R1, ..., R7); Pentru un cristal de cuarț de 12 MHz (1 ciclu mașină = 1ms), temporizările maxime care se pot obține sunt date în tabelul 1.

Ultimele două linii ale tabelului sugerează faptul că temporizările realizate, din punct de vedere teoretic, pot fi oricât de mari.

Se pune problema determinării valorilor de încărcare ale registrelor R0...R7, cunoscând durata unui ciclu mașină, pentru obținerea unei temporizări dorite, Tx.

Programul prezentat și testat de autor rezolvă acest calcul și poate realiza și funcția inversă: cunoscând conținutul registrelor poate calcula temporizarea obținută. Interfața grafică este simplă și accesibilă, utilizarea acesteia făcându-se fără probleme. Se introduce durata unui ciclu mașină td selectând unitatea de măsură din controlul frame "Ciclu

TAB. 1 TEMPORIZĂRI MAXIME OBȚINUTE

VALOARE	TIMP
$t_{0M} (R0=0)$	512 ms
$t_{1M} (R0=R1=0)$	131,584 ms
$t_{2M} (R0=R1=R2=0)$	33,68 s
$t_{3M} (R0=R1=R2=R3=0)$	2,39 ore
$t_{4M} (R0=R1=R2=R3=R4=0)$	613,235 ore
$t_{5M} (R0=R1=R2=R3=R4=R5=0)$	17,921 ani
$t_{6M} (R0=R1=R2=R3=R4=R5=R6=0)$	4587 ani
$t_{7M} (R0=R1=R2=R3=R4=R5=R6=R7=0)$	1174472,62 ani

⇒ mașină", cu opțiunile "microsecunde" sau "nanosecunde"; din meniul principal "CALCUL" se selectează cu mouse-ul funcția dorită: calcul "Conținut Registre", caz în care este introdusă temporizarea dorită și unitatea de măsură din controlul frame Tx, sau calcul "Temporizare Tx", caz în care sunt introduse valorile registrelor.

Validarea calculului se face apăsând cu mouse-ul controlul de tip buton "Calculează".

Meniul **Help** afișează conținutul fișierului de ajutor.

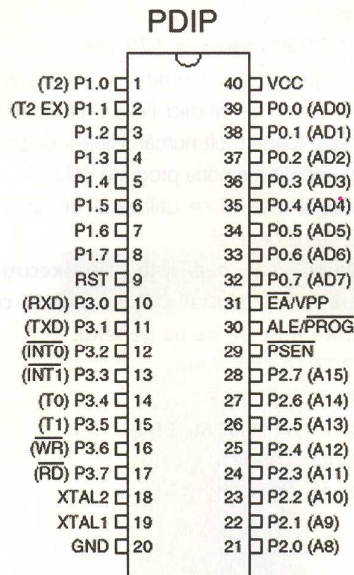
Controlul **RESET** resetează conținutul registrelor, ciclului mașină și temporizării, păstrând însă funcția de calcul inițială.

Controlul **EXIT** conduce la ieșirea din aplicație, după ce utilizatorul este chestionat printr-o fereastră de dialog dacă într-adevăr dorește acest lucru.

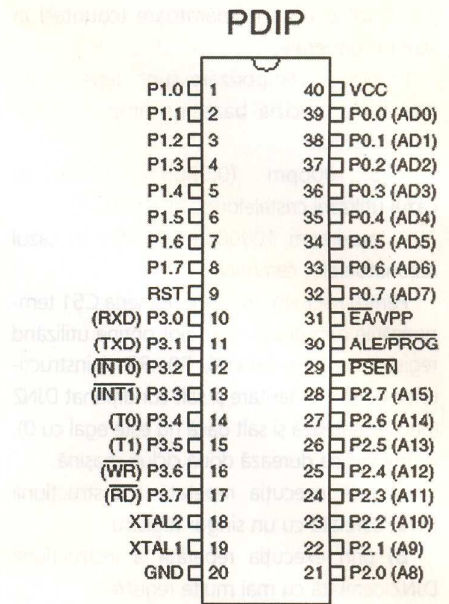
Interfața grafică mai furnizează **ceasul sistemului de calcul și ora la care s-a pornit aplicația**. Se poate beneficia de asemenea de facilități de minimizare, restaurare, maximizare și închidere a interfeței. ♦

Tipuri reprezentative de microcontrolere

din familia C 51

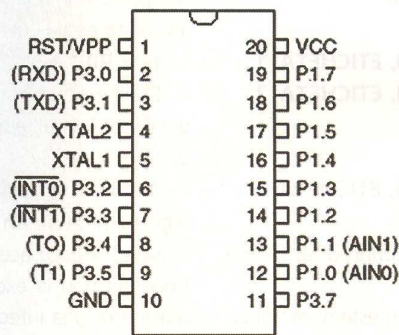


AT89C52



AT89C51

PDIP/SOIC



AT89C1051(U)
AT89C2051
AT89C4051

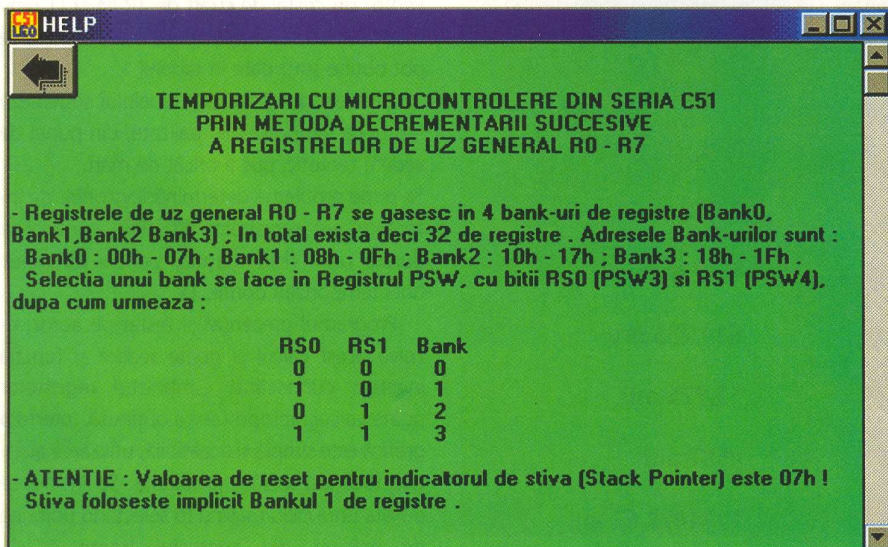
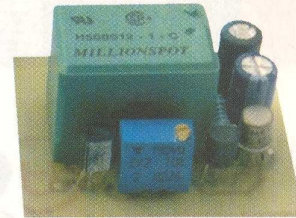


Fig. 2 Interfața grafică a fișierului de tip "help"

Programul "Temporizări cu microcontrolere din seria C 51" și "Help-ul" aferent pot fi găsite la Conex Electronic sau descărcate gratuit de la adresa de Internet <http://lazarleo.home.ro>.

Senzor de prezență cu temporizare

Croif Valentin **Constantin**



Montajul prezentat oferă, în ciuda simplității sale, posibilități multiple de utilizare în practică, de la aprinderea temporizată a unui bec pe o scară până la montarea la un modul de alarmă. Sesizarea prezenței unei persoane se face prin contact direct (cu "antena" montată în grila tranzistorului cu efect de câmp). Particularitatea, față de montajele publicate până acum în literatura de specialitate, constă în oprirea temporizată (reglabilă) de la sesizarea evenimentului.

Schema este simplă, componentele cărora trebuie să li se acorde atenție la selectare sunt:

- tranzistorul BF256 - modelul C a dat cele mai bune rezultate -,
- rezistorul semireglabil care este bine să fie multitură (așa este și prevăzut în cablaj) și
- condensatorul C1.

Rolul semireglabilului este de a stabili cu exactitate o tensiune față de masă în drena lui T1 de 0,5V astfel încât în repaus T2 - BC171A sau BC 547 (este bine să fie A) este blocat. La atingerea grilei lui T1, rezistența canalului acestuia crește și determină creșterea potențialului din baza lui T2 care se deschide împreună cu T3 (de tip pnp). C1 va menține T3 deschis, implicit releul anclanșat, pentru o perioadă proporțională cu valoarea sa, după ce s-a luat mâna de pe "antena" (respectiv grila tranzistorului T1). În concluzie T2 și T3 formează în momentul atingerii grilei un dublet cu schimbare de polaritate (factor de amplificare mare), iar după dispariția evenimentului, C1 forțează pentru o perioadă de timp (până se descarcă) menținerea deschisă a lui T3 chiar dacă se ia degetul după grilă (antena). Nu trebuie omis con-

densatorul C2. El elimină eventualul "clanțnit" al releului datorită brumului captat de T1.

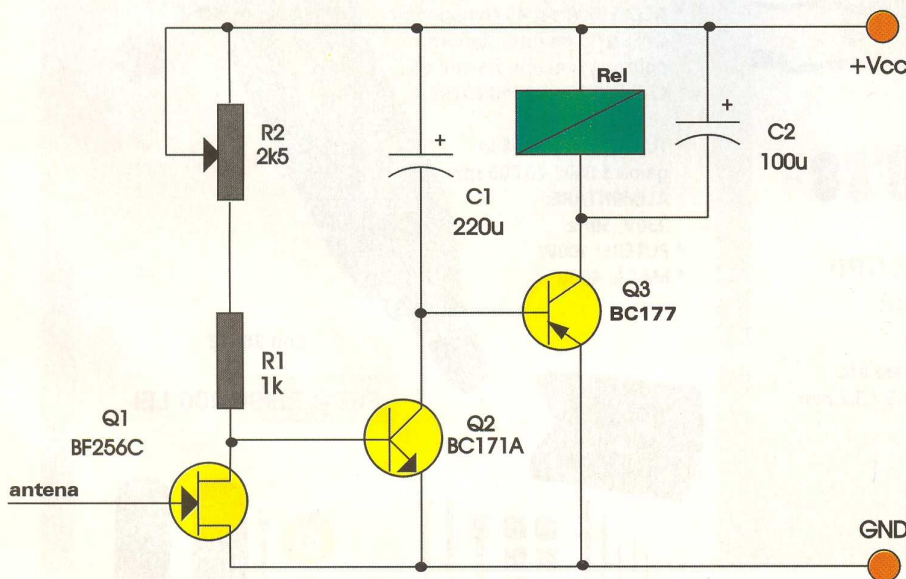
Deși montajul se alimentează cu tensiune stabilizată de 6V (poate fi între 6 și 9V dar stabilizată) se poate monta fără probleme un releu de tip Millionsopt de 12V sau orice alt releu care să aivă o rezistență electrică a bobinei de circa 600 ohmi.

Pe desenul cablajului se poate observa amprenta releului. Semireglabilul multitură este pentru montaj în poziție verticală, accesul la șurubul de reglaj făcându-se ușor.

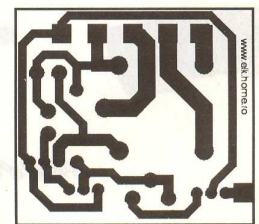
În grila lui T1, la borna IN de pe cablaj, se va monta un fir (ecranat dacă distanța între poziția senzorului și locul de contact este mai mare) ce face legătura cu elementul de contact. ♦

Desenul cablajului se poate prelua și în formă electronică de la www.elk.home.ro

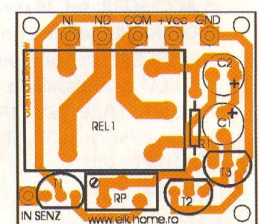
Schema electrică



Desenul cablajului imprimat



Desenul de amplasare a componentelor



PROXXON
MICROMOT
System



Cod 28481

PREȚ: 4.890.000 LEI



**MINIBORMAȘINĂ PROFESIONALĂ
PENTRU PRELUCRĂRI DIVERSE
TIP IB/E**

- * CONSTRUCȚIE: corp de aluminiu cu profil special pentru stabilitate optimă și excentricitate redusă
- * EXCENTRICITATE: max. 0,03 mm
- * ACCESORII: set 34 componente pentru diverse operații
- * OPERAȚII: șlefuire, polizare, gravare, frezare, tăiere etc.
- * SISTEM PRINDERE: pensete pentru $\varnothing = 1/1,5/2/2,4/3/3,2$ mm
- * TURAȚIE: reglabilă în gama 5.000...20.000 rpm
- * ALIMENTARE: 220 V, 50 Hz
- * PUTERE: 100 W
- * LUNGIME: 230 mm
- * MASĂ: 500 g
- * TIMP DE UTILIZARE: max. 30 min./h

PROXXON

GAMA MICROMOT



Cod 28510

PREȚ: 1.690.000 LEI

MINIBORMAȘINĂ MICROMOT 40/E

- * OPERAȚII: găurire, șlefuire, polizare, gravare, frezare etc.
- * PRINDERE : pensete pentru $\varnothing = 1 - 2,4$ și 3,2 mm
- * TURAȚIE: reglabilă electronic în gama 5000...20000 rpm
- * ALIMENTARE: 12V/1A prin adaptor rețea (inclus)
- * PUTERE: 40W
- * MASĂ: 230g

MINIBORMAȘINĂ MICROMOT 40

- * OPERAȚII: găurire, șlefuire, polizare, gravare, frezare etc.
- * PRINDERE: pensete pentru $\varnothing = 1 - 2,4$ și 3,2 mm
- * TURAȚIE: 20.000 rpm
- * ALIMENTARE: 12V / 1A prin adaptor (inclus), alimentat cu 220V, 50Hz
- * PUTERE: 40W
- * MASĂ: 230g



Cod 28500

PREȚ: 1.390.000 LEI

PREȚ: 3.390.000 LEI

Cod 28515



**SET MINIBORMAȘINĂ CU ACCESORII
PENTRU MODELARE ȘI GRAVARE**

- * ACCESORII: set 34 componente
- * OPERAȚII: șlefuire, polizare, gravare, frezare, tăiere etc.
- * PRINDERE: pensete pentru $\varnothing = 1 / 1,5 / 2 / 2,4 / 3 / 3,2$ mm
- * TURAȚIE: reglabilă în gama 5000...20000rpm
- * ALIMENTARE: 12V /1A prin adaptor (inclus), alimentat cu 220V, 50Hz
- * PUTERE: 40W
- * MASĂ: 230g

**MINIBORMAȘINĂ CU SET
PENTRU PRELUCRĂRI
DE PRECIZIE
TIP FBS 230/E**

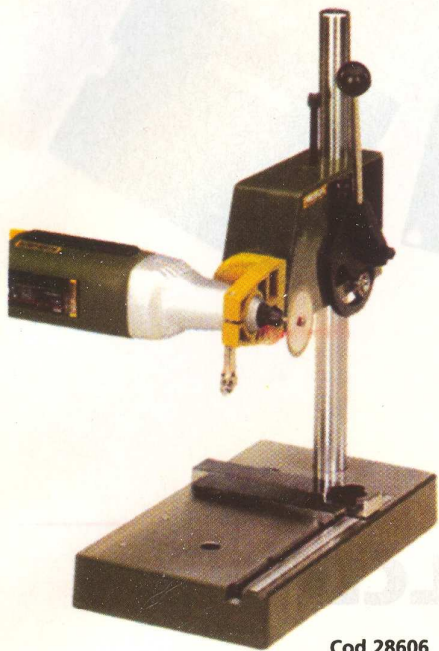
- * ACCESORII: set 40 componente
- * OPERAȚII: găurire, șlefuire, polizare, gravare, frezare etc.
- * CAPACITATE DE PRINDERE $\varnothing: 0,5...3,2$ mm
- * TURAȚIE: reglabilă în gama 5.000...20.000 rpm
- * ALIMENTARE: 230V, 50Hz
- * PUTERE: 100W
- * MASĂ: 450g

230-240
VOLT

Cod 28472

PREȚ: 2.990.000 LEI





Cod 28606

PREȚ: 2.530.000 LEI

STAND PENTRU PRELUCRĂRI DIVERSE TIP MB 140/S (GAMA MICROMOT)

- * Placă de bază 120 x 220mm prevăzută cu canal și scală gradată
- * Dispozitiv de prindere Micromot cu poziționare în plan vertical sau orizontal
- * Prevăzută cu găuri pentru fixare pe banc



Cod 28602

PREȚ: 1.490.000 LEI

MENGHINĂ DE PRECIZIE TIP FMS 75

- * POZIȚIONARE: rotire în orice direcție
- * PRINDERE: fălci 75mm (cu dispozitiv de protecție pentru piese delicate)
- * DESCHIDERE: max. 70mm
- * Fixare pe suprafață plană

SET PENSETE (GAMA MICROMOT)

- * PENSETE pentru $\varnothing = 1 / 1,5 / 2 / 2,4 / 3 / 3,2$ mm
- * INCLUS DISPOZITIV de strângere și suport set



Cod 28940

PREȚ: 425.000 LEI



Cod 28941

PREȚ: 240.000 LEI

MANDRINĂ (GAMA MICROMOT)

- * STRÂNGERE fără cheie
- * CAPACITATE de prindere $\varnothing : 0,5...3,2$ mm

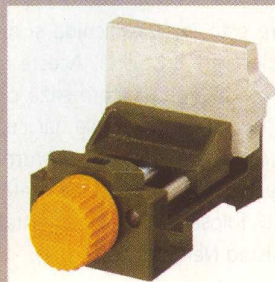


Cod 28603

PREȚ: 1.135.000 LEI

DISPOZITIV DE FIXARE TIP UH 34 (GAMA MICROMOT)

- * Fixare rapidă pe orice
- * Suprafață fără pori
- * Poziționare pe orice direcție
- * Compatibilă cu toată gama Micromot



Cod 28132

PREȚ: 625.000 LEI

MENGHINĂ TIP MS4

- * DESTINAȚIE: stand de găurire tip MB140/S
- * MATERIAL: zinc masiv
- * PRINDERE: fălci 50 x 10mm
- * DESCHIDERE: max. 34mm

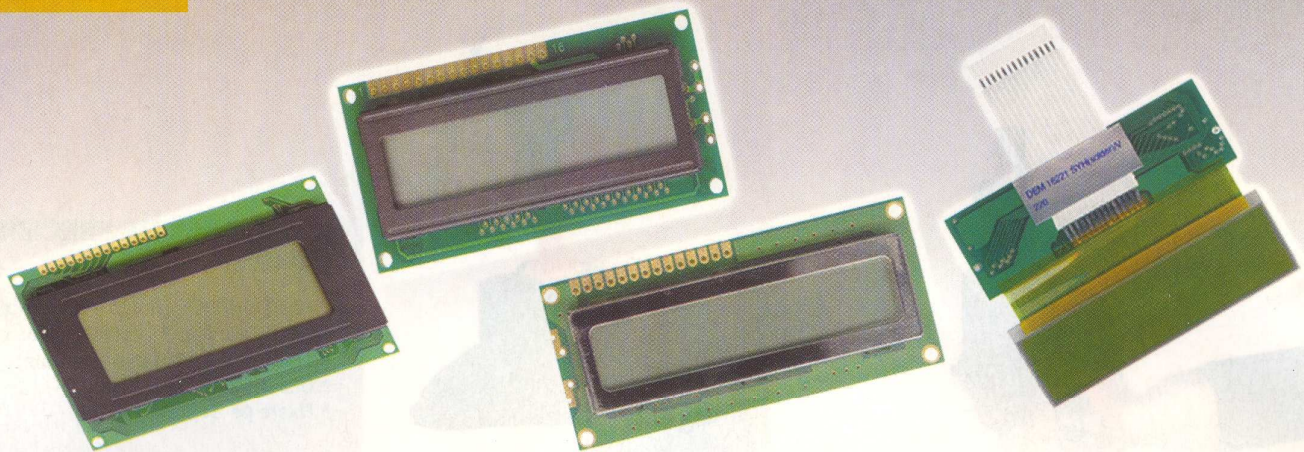


Cod 28700

PREȚ: 990.000 LEI

PEDALĂ ÎNTRERUPĂTOR

- * CLASA DE IZOLAȚIE: 2
- * CONECTARE: ștecher tip EURO
- * PUTERE: max. 500W



Programarea

afișoarelor LCD alfanumerice

Alexandru Bogdan **Mirică**

Scopul articolului este de a vă prezenta modul de lucru cu afișoarele alfanumerice LCD care sunt comandate de controller-ul integrat HD44780.

Protocolul de comunicație cu afișorul se mai numește și protocol HD44780. Majoritatea afișoarelor LCD alfanumerice au la baza acest controller HD44780 patentat și fabricat de Hitachi sau de alte firme care-l produc sub licența Hitachi.

În acest articol sunt prezentate: o scurtă descriere a afișoarelor LCD, pinout-ul afișoarelor LCD alfanumerice, setul de instrucțiuni HD44780, exemple de afișări, exemple de implementare hardware a afișoarelor LCD și instrucțiuni de generare caractere definite de utilizator.

Afișoarele LCD sunt ecrane de afișare pasive, altfel spus ele nu emit lumina, ci folosesc lumina ambientală. Prin manipularea acestei lumini ambiante, afișoarele LCD necesită foarte puțină energie electrică, de aceea ele au devenit preferate acolo unde puterea consumată este redusă, iar volumul și greutatea lor mică constituie un avantaj.

Cristalul lichid este o substanță organică care este în stare lichidă și are o structură moleculară cristalină. Aceste molecule au o formă alungită și formează o rețea în care au o orientare paralelă, iar cu ajutorul unui câmp electric putem controla orientarea acestor molecule. Majoritatea afișoarelor LCD folosesc un tip de cristal lichid numit Twisted Nematic TN (fig. 1).

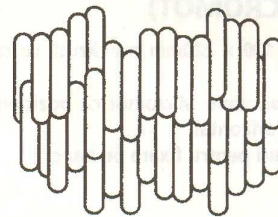


Fig. 1
Distribuția
moleculor
de cristal
lichid

Afișoarele LCD sunt formate din două geamuri suprapuse care prezintă electrozi transparenti imprimați în interiorul lor, iar spațiul dintre cele două geamuri este umplut cu un cristal lichid. Pe fețele exterioare ale geamurilor este aplicat câte un polarizor (fig. 2).

La aplicarea unui câmp electric pe electrozi, moleculele din cristalul lichid se aliniază după direcția câmpului electric, modificând polaritatea luminii care parcurge cristalul lichid (fig. 3).

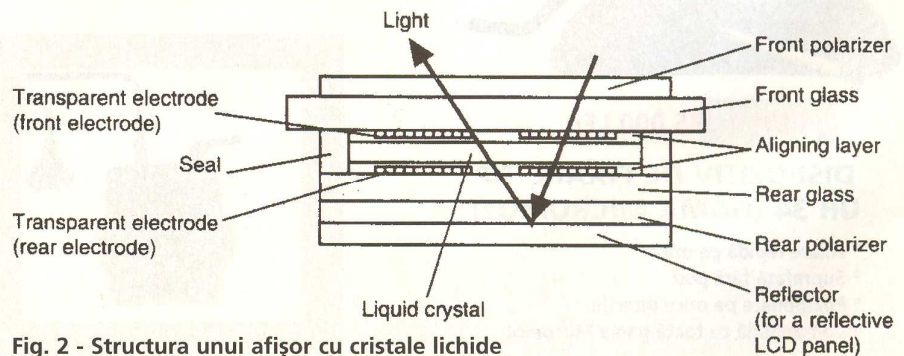


Fig. 2 - Structura unui afișor cu cristale lichide

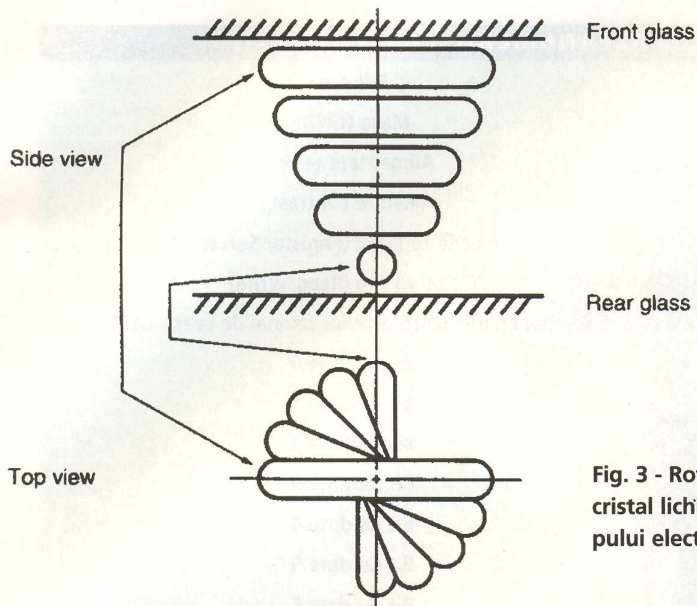


Fig. 3 - Rotirea moleculei de cristal lichid sub acțiunea câmpului electric

Astfel lumina nu va mai avea aceeași polaritate ca polarizorul, de aceea ea va fi absorbită, apărând o zonă închisă pe ecran. Prin aplicarea selectivă a tensiunilor pe electrozi, o varietate de forme pot fi create pe ecran.

Dacă la cristalele lichide tip TN unghiul de rotire a moleculelor era de 90°, noile cristale lichide denumite STN (Super Twisted Nematic) au un unghi de rotire a moleculelor de 200°, rezultând un contrast mai bun și un unghi de vizibilitate mai bun, dar au dezavantajul că la ele apare un fenomen numit birefringentă, în urma căruia culoarea fundalului ecranului devine galben-verzui și culoarea caracterelor devine albastră. Culoarea de fundal poate fi corectată cu ajutorul unui filtru special, devenind gri. Cea mai recentă realizare tehnologica este cristallul lichid FSTN (Film Super Twisted Nematic), care introduce o pelicula de întârziere, care compensează schimbările de culoare provocate de efectul de birefringentă, rezultând o imagine alb-negru curată. Din cauza filtrului adăugat, care întunecă ecranul, la folosirea

afișoarelor FSTN este indicat să fie folosit și backlighting (iluminare de fundal).

După cum s-a mai discutat, afișoarele LCD sunt reflectice, altfel spus au nevoie de lumină ambiantă pentru a afișa imaginile. Dar, când lumina ambiantă este slabă sau inexistentă, o sursă de lumină trebuie să fie plasată în spatele afișorului LCD. Această tehnică se numește backlighting.

Trei tipuri de backlighting

1. Electroluminescent (EL - fig. 4)

Sunt foarte subțiri, ușoare și furnizează o lumină omogenă și sunt disponibile într-o gamă largă de culori. Cu toate că puterea lor absorbită este foarte mică, ele necesită tensiuni de alimentare de 80-100V c.a. Această tensiune este furnizată cu ajutorul unui inverter care convertește o tensiune de 5, 12 sau 24Vc.c. într-o tensiune de 100V c.a. Sursele EL au timp de viață de 2000...3000 ore.

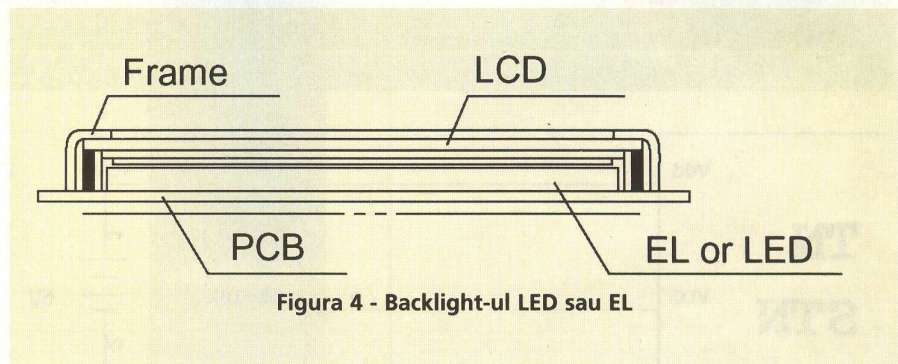


Figura 4 - Backlight-ul LED sau EL

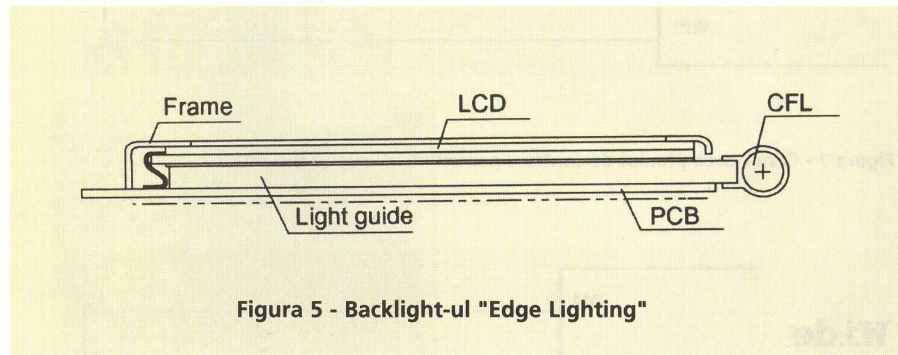


Figura 5 - Backlight-ul "Edge Lighting"

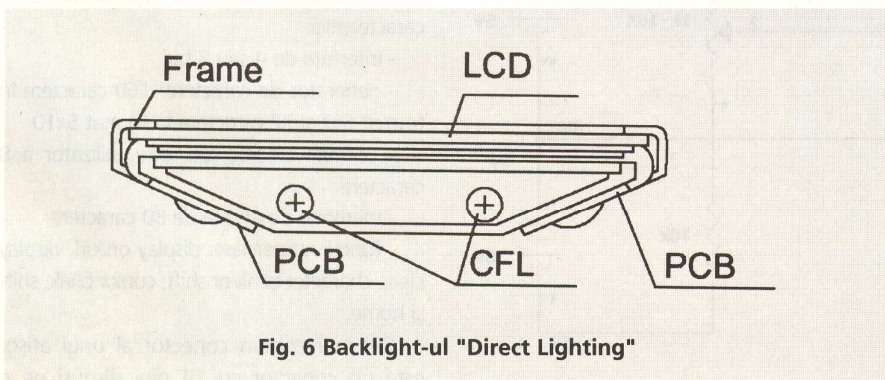


Fig. 6 Backlight-ul "Direct Lighting"

2. Light Emitting Diode (LED - (fig. 4)

Sunt formate dintr-o rețea de LED-uri, iar acest tip de iluminare are un timp de viață de minimum 50000 ore și sunt mai intense decât cele EL, dar consumă mai multă putere. Cu toate că ele au o tensiune de alimentare de 5Vc.c., este recomandat că LED-urile de backlighting să fie legate în serie cu un rezistor (uzual 2W, 0,5W) pentru a limita curentul.

3. Cold Cathode Fluorescent Lamp

CFL (figurile 5, 6), oferă o lumină albă foarte

TAB. 1 PINII AFIȘORULUI ALFANUMERIC LCD

Nr. Pin	Simbol	Nivel	I/O	Funcție
1	VSS	-	-	Masa (GND)
2	VCC	-	-	Alimentare (+5V)
3	VLC	-	-	Ajustare contrast
4	RS	0/1	I	Selectie registru (Register Select)
5	R/W	0/1	I	Citire/scriere (Read/Write)
6	E	1,1->0	I	Semnal Enable (care este un semnal de ceas - CLK)
7	DB0	0/1	I/O	Bit de date 0
8	DB1	0/1	I/O	Bit de date 1
9	DB2	0/1	I/O	Bit de date 2
10	DB3	0/1	I/O	Bit de date 3
11	DB4	0/1	I/O	Bit de date 4
12	DB5	0/1	I/O	Bit de date 5
13	DB6	0/1	I/O	Bit de date 6
14	DB7	0/1	I/O	Bit de date 7
15	BL-A	-	-	Anod backlight (optional). Se conectează la +5V
16	BL-K	-	-	Catod backlight (opțional). Se conectează la masă

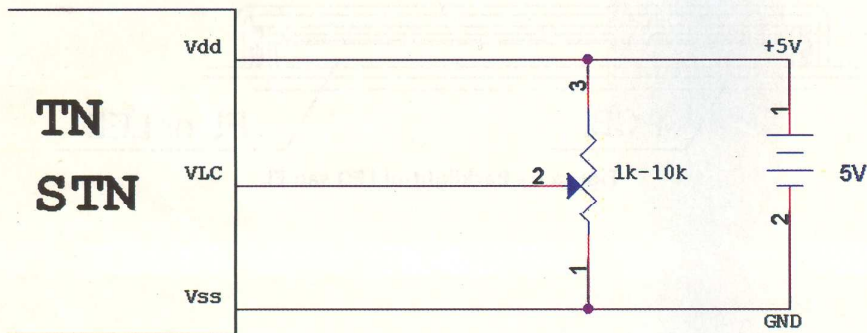


Figura 7 - Conectarea pinului de contrast pentru afișoarele STN

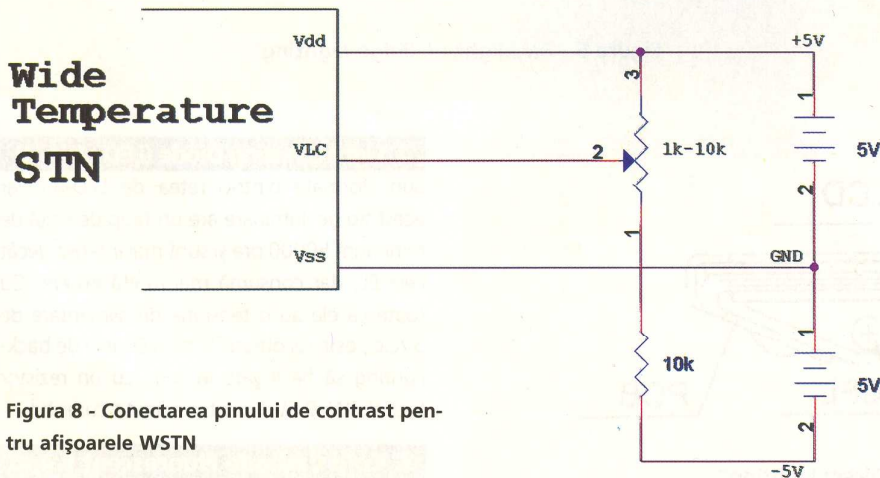


Figura 8 - Conectarea pinului de contrast pentru afișoarele WSTN

⇒ intensă și consumă foarte puțină energie electrică. Există două tehnologii: "Direct Lighting" și "Edge Lighting". Metoda "Direct Lighting" (fig. 6) constă în plasarea tuburilor fluorescente în spatele ecranului, iar metoda "Edge Lighting" (fig. 5) constă în plasarea tuburilor fluorescente pe partea laterală a afișorului, difuzarea omogenă a luminii pe tot ecranul făcându-se cu ajutorul unui ghid de lumina (difuzor). Ambele tehnologii folosesc tuburi CFL, cu deosebirea că Edge Lighting oferă un ecran mai subțire și o putere consumată mai redusă. Sursele de lumină CFL necesită un invertor pentru a furniza tensiunea de 270-300V c.a. pentru a alimenta tuburile. Această tehnologie este folosită în special la afișoarele LCD grafice și au un timp de viață de 10000 - 15000 ore.

Controller-ul HD44780 are următoarele caracteristici:

- interfața de 4 sau 8 biți
- generator de caractere: 160 caractere în format 5x7 și 32 caractere în format 5x10
- permite crearea de către utilizator a 8 caractere
- memorie de afișare de 80 caractere
- funcții numeroase: display on/off, display clear, character blink or shift, cursor blink, shift și home.

Cel mai comun conector al unui afișor este un conector cu 14 pini dispuși pe o

TAB. 3 DESCRIERE INSTRUCȚIUNI PENTRU HD44780

Instrucțiunea	COD										Timp (**)
	RS	R/W	DB7	DB6	DB5	DB4	DB3	DB2	DB1	DB0	Execuție
Clear display	0	0	0	0	0	0	0	0	0	1	1.64ms
Cursor Home	0	0	0	0	0	0	0	0	1	*	1.64ms
Entry mode set	0	0	0	0	0	0	0	1	I/D	S	40ms
Display on/off	0	0	0	0	0	0	1	D	C	B	40ms
Cursor/Display shift	0	0	0	0	0	1	S/C	R/L	*	*	40ms
Function set	0	0	0	0	1	DL	N	F	*	*	40ms
Set CGRAM address	0	0	0	1	CGRAM address						40ms
Set DDRAM address	0	0	1	DDRAM address						40ms	
Read busy flag and address counter	0	1	BF								
	CGRAM/DDRAM address										0ms
Write to CGRAM or DDRAM	1	0									
	WRITE DATA										40ms
Read from CGRAM or DDRAM	1	1									
	READ DATA										40ms

linie, cu o spațiere între pini de 100 mil (2,54 mm). Afișoarele cu backlight mai au 2 pini în plus (pentru alimentarea sursei de lumină backlight) așezați în continuarea conectorului cu 14 pini.

În tabelul 1 este prezentat pinout-ul afișoarelor alfanumerice LCD.

NOTĂ: În cazul afișoarelor care dispun de backlighting, conectorul mai are în plus doi pini (pini 15 și 16) care sunt conectați la anodul și catodul backlight-ului.

În funcție de tipul de afișor LCD (TN, STN sau WSTN), pini 1, 2 și 3 se leagă după diagramele din figurile 7 și 8.

ATENȚIE! În cazul modulelor WSTN, trebuie avut grijă ca VLC să nu depășească -2V, altfel se poate deteriora controller-ul HD44780!

Controller-ul HD44780 are 2 regiștri, unul pentru instrucțiuni și celălalt pentru date. Acești regiștri sunt selectați cu ajutorul semnalului RS (Register Select) (conform cu tabelul 2):

Notă:

DDRAM = Display Data RAM

CGRAM = Character Generator RAM

Adresa DDRAM corespunde cu poziția cursorului

*** = valoare fără importanță ("don't care")**

**** =corespunzătoare Fosc=250KHz**

În tabelul 3 sunt prezentate instrucțiunile controller-ului HD44780.

Descrierea instrucțiunilor

Clear display - șterge ecranul și întoarce poziția cursorului în poziția home (address 0);

Cursor Home -întoarce poziția cursorului în poziția home (address 0). De asemenea imaginea shiftată revine la poziția inițială. Conținutul DDRAM rămâne neschimbat;

Entry mode set - setează direcția de deplasare a cursorului (I/D), stabilește shiftarea display-ului (S). Aceste operații au loc în timpul operațiilor de citire-scriere;

Display on/off - pornește sau oprește display-ul (D), cursorul (C) și clipirea cursorului (B);

Cursor/display shift - Setează dacă se va deplasa cursorul sau display-ul va shifta (S/C), direcția de shiftare (R/L). Conținutul DDRAM rămâne neschimbat;

Function set - setează felul interfeței (DL), numărul de linii (N) și font-ul caracterelor (F);

Set CGRAM address - setează adresa CGRAM. Datele din CGRAM sunt transmise și recepționate după această setare;

Set DDRAM address - setează adresa DDRAM. Datele din DDRAM sunt transmise și recepționate după această setare;

Read busy flag and address counter - citește fanionul BUSY (B) care indică dacă sunt operații interne în curs de desfășurare și citește adresa CGRAM-DDRAM (depinde de instrucțiunea precedentă);

Write to CGRAM or DDRAM - scrie datele în CGRAM sau DDRAM;

Read from CGRAM or DDRAM - citește datele din CGRAM sau DDRAM;

În tabelul 4 sunt descrise setările asociate valorilor logice ale regiștrilor.

Adresele vizibile ale diverselor tipuri de afișoare LCD, în funcție de numărul de linii și de coloane ale afișorului sunt prezentate în tabelele 5, 6 și 7.

În figurile 9 și 10 este descrisă operația de citire a fanionului BUSY pentru interfața pe 8 biți (figura 9) și pentru interfața pe 4 biți (figura 10). Acest fanion ("flag") are valoarea logică "1" când sunt operații interne în curs de desfășurare și ia valoarea "0" când nu sunt operații interne în curs de desfășurare.

Citirea fanionului BUSY are o mare importanță deoarece ne permite să verificăm dacă sunt operații în curs de desfășurare, în caz afirmativ orice instrucțiune trimisă afișorului va fi ignorată. Pentru o bună desfășurare a lucrului cu afișorul, după fiecare instrucțiune fanionul BUSY va trebui să fie citit în repetate rânduri, abia atunci când fanionul BUSY ia valoarea "0" se poate proceda la următoarea instrucțiune.

Dacă se dorește lucrul cu afișorul fără ca fanionul BUSY să fie verificat, după fiecare instrucțiune trebuie să introducem o întârziere (delay) de o durată mai mare sau egală cu timpul de execuție al instrucțiunii, conform tab. 3.

TAB. 4 SETĂRILE ASOCIATE VALORILOR LOGICE ALE REGIȘTRILOR

I/D	0=Decrementează poziție cursor	1=Incrementează poziție cursor
S	0=Fără shiftare display	1=Cu shiftare display
D	0=Display off	1=Display on
C	0=Cursor off	1=Cursor on
B	0=Clipire cursor off	1=Clipire cursor on
S/C	0=Mută cursor	1=Shiftare Display
R/L	0=Shiftare la stânga	1=Shiftare la dreapta
DL	0=Interfață 4 biți	1=Interfață 8 biți
N	0=Factor umplere 1/8 sau 1/11 (1 linie)	1=Factor umplere 1/16 (2 linii)
F	0=5x7 puncte	1=5x10 puncte
BF	0=Poate accepta instrucțiuni	1=Operație internă în desfășurare

⇒ Controller-ul HD44780 lucrează intern pe 8 biți, dar interfața poate să fie pe 8 biți sau pe 4 biți. Acest lucru ne permite să folosim mai puține linii de date, prin folosirea interfeței pe 4 biți. În acest caz intrările de date vor fi DB4, DB5, DB6 și DB7. În figura 10 este prezentat modul de lucru folosind interfața pe 4 biți. Datele sunt repartizate în felul următor: cuvintele de cod de lungime 8 biți sunt împărțite în două secvențe a câte 4 biți. Pentru a trimite date sau instrucțiuni, mai întâi sunt trimiși primii 4 biți pe magistrală, se emite un impuls de ceas (E), apoi sunt trimiși restul de 4 biți, apoi un impuls de ceas (E). Cele două secvențe de câte 4 biți sunt procesate intern de către controllerul

HD44780 pentru a forma un cuvânt de cod de 8 biți, apoi este executată operația corepunzătoare acestui cuvânt de cod.

Nota: Tot în figura 10 este prezentată și operația de citire a fanionului BUSY folosind interfața pe 4 biți.

În tabelul 8 este ilustrat setul de caractere al afișoarelor bazate pe controller-ul HD44780. Locațiile 0000.0000 - 0000.0111 sunt special create pentru a putea fi stocate în ele până la 8 caractere definite de utilizator. După definirea și stocarea caracterelor în aceste locații, ele pot fi afișate printr-o simplă comandă de afișare a caracterului dorit, în aceeași manieră în care se comandă caracterele standard ASCII (0000.1000-

1111.1111). Modul cum se creează și se afișează caracterele definite de utilizator va fi prezentat într-unul din numerele viitoare ale revistei CONEX CLUB.

Notă: Poziția caracterelor este exprimat în zecimal iar adresele DDRAM sunt exprimate în hexa!

Înainte de a transmite comenzi sau date către afișor, el trebuie mai întâi inițializat. Pentru o interfață pe 8 biți, inițializarea se face parcurgând următoarele operații:

1. Se așteaptă minimum 15ms după pornirea alimentării;
2. Se scrie 0x030 pe afișor și se așteaptă 5ms pentru a executa instrucțiunea;
3. Se scrie 0x030 pe afișor și se așteaptă 160ms pentru a executa instrucțiunea;
4. Se scrie 0x030 din nou pe afișor și se așteaptă 160ms sau se verifică fanionul BUSY;
5. Se scriu caracteristicile de operare ale display-ului:

- se setează lungimea interfeței;
- se scrie 0x010 pentru a opri afișorul;
- se scrie 0x001 pentru a șterge ecranul;
- se setează direcția de deplasare a cursorului;
- se pornește display-ul și cursorul (opțional).

Pentru o **interfață pe 4 biți**, inițializarea se face parcurgând următoarele operații:

1. Se așteaptă minimum 15ms după pornirea alimentării;
 2. Se scrie 0x03 pe afișor și se așteaptă 5 ms pentru a executa instrucțiunea;
 3. Se scrie 0x03 pe afișor și se așteaptă 160 ms pentru a executa instrucțiunea;
 4. Se scrie 0x030 din nou pe afișor și se așteaptă 160 ms sau se verifică fanionul BUSY;
 5. Se scriu caracteristicile de operare ale display-ului:
- Se scrie 0x02 pentru a seta lungimea interfeței pe 4 biți;

TAB. 5 - AFIȘOARE CU O LINIE

Dimensiune	Vizibile	
afișaj	Pozitie caracter	Adresa DDRAM
1x8	00..07	00h..07h
1x16	00..15	00h..0Fh
1x20	00..19	00h..13h
1x24	00..23	00h..17h
1x32	00..31	00h..1Fh
1x40	00..39	00h..27h

TAB. 6 - AFIȘOARE CU 2 LINII

Dimensiune	Vizibile	
afișaj	Pozitie caracter	Adresa DDRAM
2x16	00..15	00h..0Fh+40h..4Fh
2x20	00..19	00h..13h+40h..53h
2x24	00..23	00h..17h+40h..57h
2x32	00..31	00h..1Fh+40h..5Fh
2x40	00..39	00h..27h+40h..67h

TAB. 7 - AFIȘOARE CU 4 LINII

Dimensiune		VIZIBILE	
afișaj	Pozitie	Adresa	
	caracter	DDRAM	
4x16	00..15	00h..0Fh+40h..4Fh+14h..23h+54h..63h	
4x20	00..19	00h..13h+40h..53h+14h..27h+54h..67h	
4x40	00..39 la primul controller și	00h..27h+40h..67h la primul controller și	
	00..39 la al doilea controller	00h..27h+40h..67h la al doilea controller	

Apoi toate instrucțiunile următoarele necesită două șiruri a câte 4 biți:

- Se setează lungimea interfeței;
- Se scrie 0x01/0x00 pentru a opri afișorul;
- Se scrie 0x00/0x01 pentru a șterge ecranul;
- Se setează direcția de deplasare a cursorului;
- Se pornește display-ul și cursorul (optional).

Odată inițializarea terminată, afișorul poate primi date sau instrucțiuni. Pentru a comanda afișarea unui caracter se procedează în aceeași manieră în care sunt, se scriu biții de control, cu excepția bitului R/S care va avea valoarea "1". În funcție de valoarea intrării R/S, controller-ul va interpreta cuvintele de cod din intrarea DB0...DB7 ca fiind instrucțiuni sau caractere de afișat.

TAB. 8 SETUL DE CARACTERE AL CONTROLLER-ULUI

00000000	00000001	00000010	00000011	00000100	00000101	00000110	00000111	00001000	00001001	00001010	00001011	00001100	00001101	00001110	00001111
xxxx0000	xxxx0001	xxxx0010	xxxx0011	xxxx0100	xxxx0101	xxxx0110	xxxx0111	xxxx1000	xxxx1001	xxxx1010	xxxx1011	xxxx1100	xxxx1101	xxxx1110	xxxx1111
	!	"	#	\$	%	&	'	()	*	+	,	-	.	/
	1	2	3	4	5	6	7	8	9	:	;	<	=	>	?@
	A	B	C	D	E	F	G	H	I	J	K	L	M	N	O
	a	b	c	d	e	f	g	h	i	j	k	l	m	n	o
	0	1	2	3	4	5	6	7	8	9	.	,	-	0	1
	Q	R	S	T	U	V	W	X	Y	Z	[]	^	_	0
	q	r	s	t	u	v	w	x	y	z	{	}	~	0	1
	0	1	2	3	4	5	6	7	8	9	.	,	-	0	1
	0	1	2	3	4	5	6	7	8	9	.	,	-	0	1

În articolul viitor al revistei "Conex Club" va fi publicată o aplicație a unui afișor LCD bazat pe controller-ul HD44780 conectat la calculatorul personal (PC), va fi prezentat și codul sursă a unui program de comandă a afișorului folosind PC-ul, precum și un interesant plug-in de Winamp ce folosește afișorul LCD. ♦

- urmare în numărul viitor -

Pentru întrebări puteți contacta autorul prin e-mail: alexmirica@yahoo.com.

BIBLIOGRAFIE

Seiko Instruments Inc HD44780 Instruction Set Manual

Fig. 9 - Exemplu de testare a fanionului BUSY folosind o interfață de 8 biți

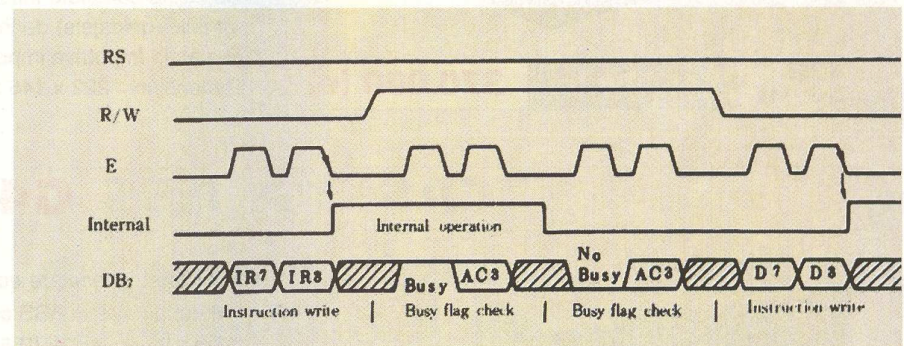
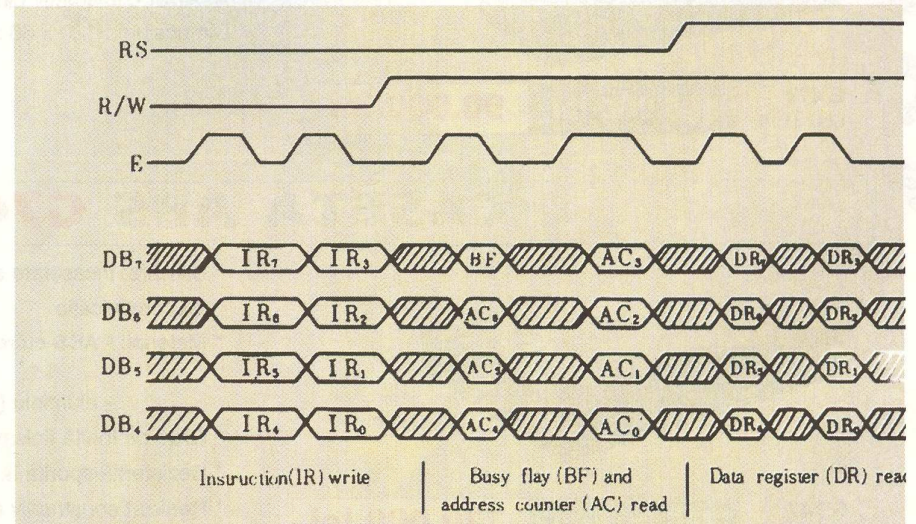


Figura 10 - Exemplu de testare a fanionului BUSY folosind o interfață de 4 biți

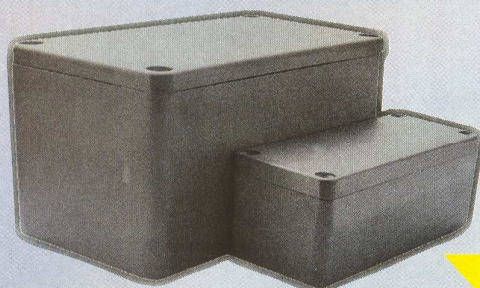


CASETE ALUMINIU Seria **G100**

~~290.000 lei~~

180.000 lei

G 111
Cod 3502



- * Utilizare: încorporare ansamble electronice, electrice, pneumatice sau hidraulice
- * Material: aluminiu alloy
- * Gama de temperatură: - 40°C ... + 100°C
- * Grad de protecție: IP 65 conform normelor IEC 529 și NAMA 4
- * Protecție împotriva impurităților atmosferice și umezelii
- * Capac transparent cu șuruburi de fixare M4 din oțel inox non-magnetic
- * Ghidaje de fixare orizontală sau verticală a cablajelor imprimate sau conectorilor
- * Separare completă între zona de amplasare a subansamblelor și gaurile (ghidajele) de fixare ale casei sau capacului
- * Etanșat cu garnitură de neopren
- * Dimensiuni: - 90 x 36 x 30 mm pentru G 102
- 115 x 65 x 55 mm pentru G 111

G 102
Cod 3501

~~180.000 lei~~

95.000 lei

CASETĂ ABS **G353**



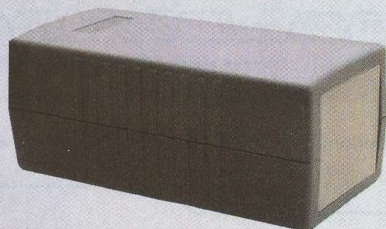
G 353
Cod 3513

~~445.000 lei~~

370.000 lei

- * Material: plastic ABS cu rezistență sporită la șoc
- * Grad de protecție: IP 65 conform normelor IEC 529 și NAMA 4
- * Gamă de temperatură: - 20°C ... + 100°C
- * Capac cu garnitură de neopren pentru etanșare
- * Ghidaje de fixare orizontală sau verticală a cablajelor imprimate sau conectorilor
- * Separare completă între zona de amplasare a subansamblelor și găurile (ghidajele) de fixare ale casei sau capacului
- * Protecție împotriva impurităților atmosferice și umezelii
- * Dimensiuni : 222 x 146 x 75 mm

CASETĂ ABS **G412**



G 412
Cod 3519

~~140.000 lei~~

90.000 lei

- * Utilizare: încasare echipamente de măsură și telecomunicații
- * Material: plastic ABS cu rezistență sporită la șoc
- * Grad de protecție: IP 54 conform normelor IEC 529
- * Rezistență sporită la supratemperatură
- * Realizat constructiv din două corpuri ușor detașabile
- * Dimensiuni : 120 x 60 x 50 mm

CASETĂ ABS **G747**



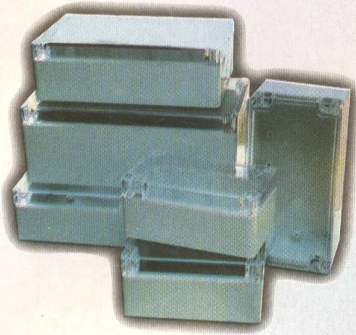
G 747
Cod 7991

~~330.000 lei~~

270.000 lei

- * Utilizare: încasare aparate de măsură și echipamente de telecomunicație
- * Material: - ABS cu rezistență sporită la șoc (capace - superior și inferior)
- aluminiu (măști - frontală și posterioară)
- * Grad de înaltă finisare
- * Rezistență sporită la supratemperatură
- * Realizat constructiv din două corpuri ușor detașabile
- * Dimensiuni : 225 x 165 x 40 mm

CASETE POLICARBONAT Seria G200



- * Material: policarbonat
- * Gama de temperatură: - 40°C ... + 100°C
- * Grad de protecție: IP 65 conform normelor IEC 529 și NEMA 4
- * Protecție împotriva impurităților atmosferice și umezelii
- * Capac transparent cu șuruburi de fixare M4 din oțel inox non - magnet
- * Ghidaje de fixare orizontală sau verticală a cablajelor imprimate sau conectorilor
- * Separare completă între zona de amplasare a subsansamblelor și găurile (ghidajele) de fixare ale casei sau capacului

TIP	DIMENSIUNI EXTERIOARE mm	COD	PREȚ UNITAR lei	PREȚ NOU lei
G 201 C	64 x 58 x 35	8007	95.000	50.000
G 203 C	115 x 65 x 40	8008	240.000	180.000
G 205 C	115 x 65 x 55	8009	260.000	150.000
G 218 C	222 x 146 x 55	8012	540.000	295.000
G 250	52x50x35	12325	90.000	50.000
G 256 C	82 x 80 x 55	8018	240.000	140.000
G 278 C	120 x 120 x 60	8023	380.000	220.000
G 279	120x120x90	8024	415.000	220.000
G 287 C	160 x 160 x 60	8025	525.000	290.000

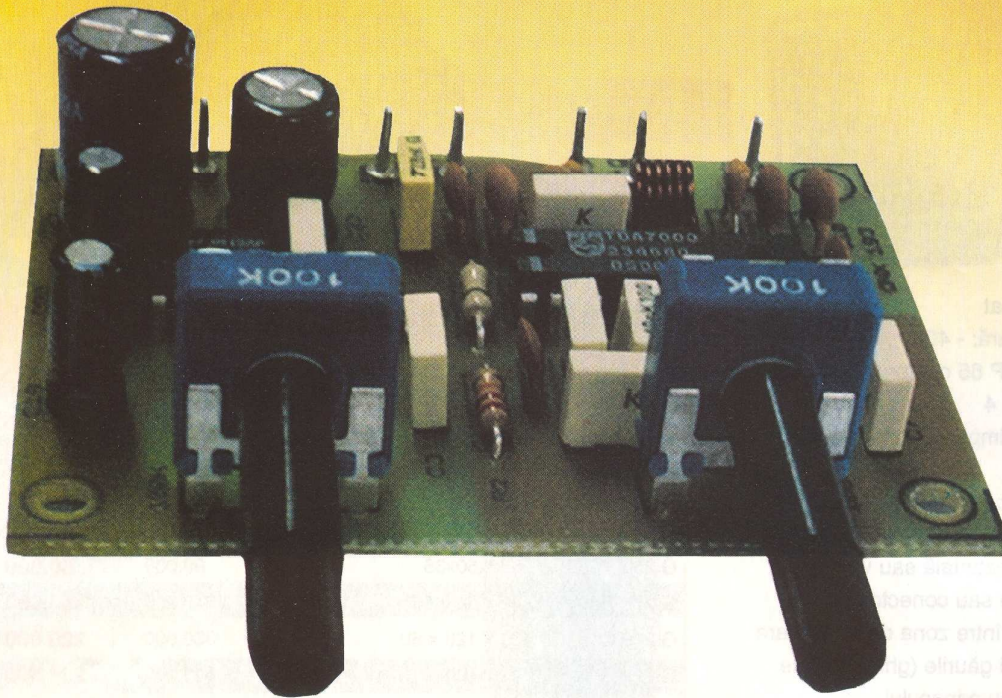
CASETE ABS Seria G800

~~450.000 lei~~ **290.000 lei**



- * Optim pentru instrumente portabile
- * Material: plastic ABS cu rezistență sporită la șoc
- * Dimensiuni: 237/95x131/95x43 mm
- * Optional: - masca pentru afișaj
- garnitură de neopren pentru etanșare

Tip	Culoare	Caracteristici	Cod
G858G(S)	Gri	Fără decupare	7997
G858B(S)	Negru	Fără decupare	7998
G858G(O)	Gri	Decupare pentru afișaj	8289
G858B(O)	Negru	Decupare pentru afișaj	7996



Receptor FM

pentru banda 88 ...108 MHz

În articol se prezintă receptorul pentru banda de 88...108MHz, realizat cu circuitul integrat specializat TDA 7000 în execuție miniaturizată (CNX-193). Audiția se face într-un difuzor cu impedanța de 4...8 ohmi și se alimentează de la o sursă de curent continuu cu tensiunea de 4,5V, de exemplu de la o baterie de lanternă. Ca amplificator de audiofrecvență este folosit circuitul integrat LM386N.

Semnalul electric cules de antenă este aplicat, prin intermediul unui divizor capacitiv, circuitului acordat de bandă largă format din L2, C13, C14 și mai departe, la intrarea circuitului integrat IC1-TDA7000 (pinii 13 și 14). Între pinii 5 și 6 este conectată inductanța L1 a oscilatorului local. Cu ajutorul diodei varicap D1 de tipul BB 125A și a potențiometrului P2 se realizează acordul în bandă, în limitele 88...108 MHz.

De pe pinul 2 se culege semnalul de audiofrecvență care, după dezaccentuare și prin intermediul divizorului format din rezistoarele R3 și R4, se aplică la intrarea amplificatorului de audiofrecvență realizat cu LM386 (pin 2). Reglarea volumului sonor se face cu potențiometrul P1. Pe pinul 5 al circuitului integrat LM386 se conectează difuzorul în serie cu condensatorul electrolitic C23.

Recomandări pentru asamblare

Componentele se montează în următoarea ordine: se plantează cele 7 știfturi cu diametrul de 1,3mm, prin apăsare. După aceea se amplasează rezistoarele, dioda varicap, circuitele integrate TDA7000 și LM386 iar apoi condensatoarele. Atenție la componentele polarizate! Mai departe se plantează bobinele L1 și L2, iar în final, cei doi potențiometri de 100 kΩ.

Pentru aceste operații urmăriți figura 2 unde este prezentat desenul cu modul de amplasare a componentelor.

Bobina L1 se execută din conductor de cupru emailat cu diametrul de 0,85mm; are 8 spire, are diametrul interior de 3,5mm și este realizată spiră lângă spiră. Bobina L2 se execută identic cu L1 dar conține 6 spire.

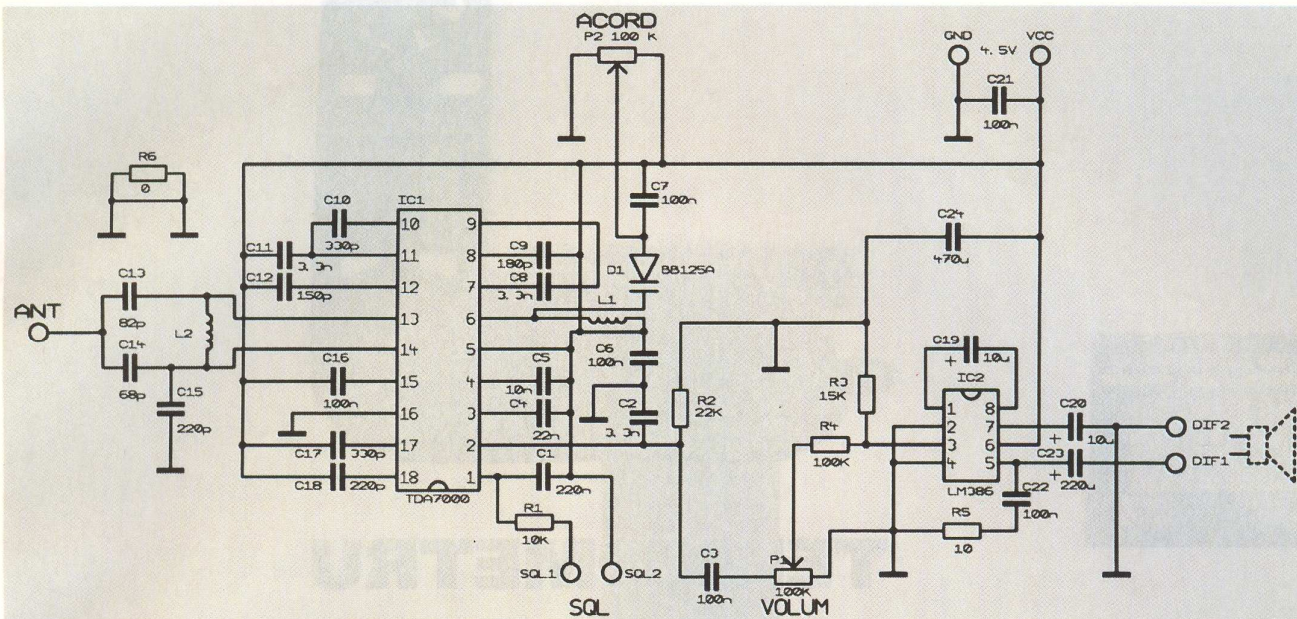


Fig. 1 Schema electrică

Punerea în funcțiune și utilizare

Se vizualizează, cu atenție, corecta amplasare a componentelor consultând desenul de montaj din figura 2, se conectează difuzorul la bornele respective, folosind, de preferință, cose pentru știfturi de 1,3mm. Se conectează antena la borna notată ANT, folosind un tronson de conductor din cupru cu lungimea de 20...30cm. Se reglează potențiometrul de volum aproximativ la jumătatea cursei. Se conectează bateria de 4,5V, acordând mare atenție la polaritatea menționată în schemă. Borna "-" se conectează la știftul notat GND, iar borna "+" la știftul Vcc. Conectarea incorectă a sursei de alimentare conduce la deteriorarea unor componente electronice cum sunt: circuitele integrate, dioda varicap și condensatoarele electrolitice.

După efectuarea acestor se acționează acționați potențiometrul de acord astfel încât audiția programului postului recepționat să fie optimă.

Când se recepționează posturi mai "slabe" se face un ștrap între bornele notate cu SQL.

În figura nr. 3 este prezentat desenul cablajului imprimat la scara 1:1. Cablajul imprimat are dimensiunile de 66x50 mm.

Acest receptor de programe pentru radio cu modulație de frecvență poate fi folosit cu succes împreună cu "microfonul fără fir" prezentat în numărul 4/2002 al revistei, la pagina 6. Codul de firmă al acestui microfon cu emițător este CNX-190. ♦

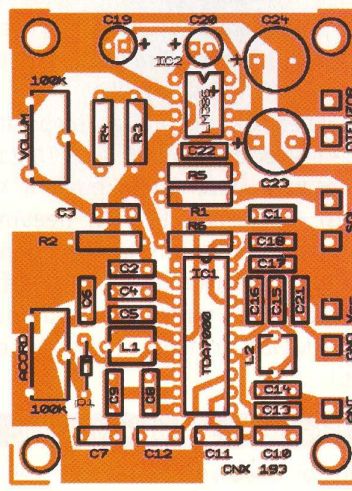


fig. 2 Amplasarea componentelor

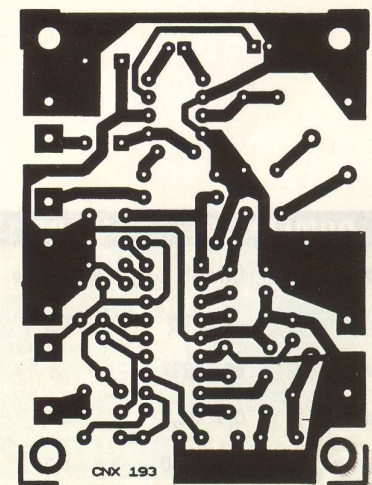


fig. 3 Desenul cablajului



TERMOMETRU ANEMOMETRU

Util pentru
măsurarea
temperaturii și
vitezei aerului

TABEL DE CONVERSIE

UNITATE	m/ s	ft/ min	knots	km/h	mph
1m/ s	1	196,87	1,944	3,6	2,24
1ft/ min	0,00508	1	0,00987	0,01829	0,01138
1knot	0,5144	101,27	1	1,8519	1,1523
1km/ h	0,2778	54,69	0,54	1	0,6222
1mph	0,4464	87,89	0,8679	1,6071	1

Aparatul prezentat măsoară temperatura și viteza aerului cu precizie foarte mare. Este rezistent la apă și are implementate două funcții: memorare valoare afișată (data hold) și memorarea celei mai mari valori înregistrate. Temperatura de operare este cuprinsă între -15 și +50 OC.

Unitatea de măsură a temperaturii poate fi selectată între OC și OF. Unitatea de măsură a vitezei aerului poate fi: KNT (Knots), BF (Beaufort), FPM (feet/min), MPH (mile/h), MS (m/s), KMH (km/h). Selectarea unităților de măsură se face prin apăsarea repetată a butonului UNITS/ MODE, în timp ce aparatul este oprit.!

Descrierea panoului frontal:

- Traductor viteză aer
- Precizie termistor
- Afișaj cu cristale lichide LCD
- Buton POWER/HOLD

- Buton UNITS/MODE
- Compartiment baterie
- Mască protecție
- Bridă de prindere

Rata de eșantionare

Aparatul face în medie o citire/secundă. Utilizatorul poate selecta diferite rate de eșantionare: la fiecare 5, 10 sau 13 secunde.

Dacă timp de 20 minute nu este apăsat nici un buton, aparatul se oprește în mod automat.

ATENȚIE! Aparatul este foarte precis, cât timp măsoară viteze de aer normale. Dacă este expus la curenți de aer cu viteze mari (spre exemplu scoaterea aparatului pe geamul autoturismului în timp ce acesta se deplasează cu viteză ridicată), poate fi afectat traductorul de viteză-aer iar precizia de măsurare poate scădea. Traductorul de viteză este detașabil și poate fi înlocuit cu ușurință. ♦

DOMENIU DE UTILIZARE:

UNIT	Domeniu	Rezoluție
m/ s	1,1...20	0,1
ft/ min	60...3937	2
knots	0,4...38,8	0,1
km/ h	0,8...72,0	0,1
mph	0,5...44,7	0,1
Beaufort	1...8	1

Acces la Internet?

orinoco

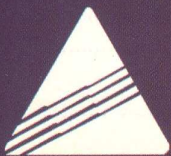


Nimic mai simplu!

AGNOR High Tech

Communications and Computers Company

Bucharest, 14 Lucretiu Patrascanu St. BL. MY3 Sect. 3.
Phone: (021) 255.79.00
Fax: (021) 255.46.62
E-mail: office@agnor.ro
Web: www.agnor.ro



Security
Flexibility
Reliability
Mobility

- 11 Mbit/s, 2,4 GHz
- Wireless Broadband Internet
- Infrastructure for Data/Video/VoIP Applications
- Enterprise, Campus and VPN Wireless Data Networks
- High Speed Connections for Long Distances - 12 Km

High Speed Wireless Data Networking Solutions

ORINOCO / AVAYA Wireless Products



High performance
11 Mbit/s data rate
IEEE 802.11b (Wi-Fi)
certified, High level
security with full 128-bit
key RC4, or 64-bit key
WEP encryption

Wireless Clients

- World PC Card, USB Client, ISA & PCI Adapter, SEC Client

Infrastructure Access

Wireless to Ethernet bridging,
Roaming Support

- AP-500 Single slot Access Point
- AP-1000 Dual PC Card slot Access Point
- AP-2000 5GHz migration platform 802.11a
- SEC AP PLUS SEC Extension to 802.11b

Broadband Gateways

Residential and Broadband Gateways for Internet Access over dial-up, xDSL, Cable Modem or ISDN, Security Management: Administrative Password, User Password, PAP Authentication, CHAP Authentication, IP Packet Filtering

- RG-1000 Internet Access over dial-up with built-in 56K modem
- RG-1100 Internet Access over xDSL, Cable Modem or ISDN
- BG-2000 Internet Access over xDSL, Cable Modem or ISDN

Outdoor Routers

10/100 Mb Ethernet Support

- COR-1100 Dual PC Card slot Central Outdoor Router
- ROR-1000 Dual PC Card slot Remote Outdoor Router
- TURBOCELL SATELLITE Single slot Remote Outdoor Router



**3 MODURI
PENTRU
A PRIMI
REVISTA**



**1) Abonament pe 12 luni
180 000 lei**

**2) Abonament pe 6 luni
100 000 lei**

**3) Angajament:
plata lunar, ramburs
(prețul revistei plus taxe de expediere)**

PENTRU OBTINEREA REVISTEI

Claudia Ghiță

TRIMITEȚI TALONUL COMPLETAT

Revista **ConexClub**

ȘI CONTRAVALOAREA ABONA-

Str. Maica Domnului 48,

MENTULUI (PREȚUL ÎN LEI) PE

sector 2, București,

ADRESA

Cod poștal 72223

Revista Conex Club se expediază folosind serviciile Companiei Naționale Poșta Română. În cazul în care nu primiți revista sau primiți un exemplar deteriorat vă rugăm să luați legătura cu redacția pentru remedierea neplăcutei situații.

ConexClub

**TALON DE
ABONAMENT**

Doresc să mă abonez la revista ConexClub începând cu nr. / anul pe o perioadă de:

12 luni 6 luni

Am achitat mandatul poștal nr. din data suma de: 180 000 lei

100 000 lei

Nume Prenume

Str. nr. bl. sc. et. ap.

Localitatea Județ / Sector

Cod poștal Tel. :

Data Semnătura

ConexClub

**TALON DE
ANGAJAMENT**

Doresc să mi se expedieze lunar, cu plata ramburs, revista ConexClub. Mă angajez să achit contravaloarea revistei plus taxele de expediere.

Doresc ca expedierea să se facă începând cu nr. /

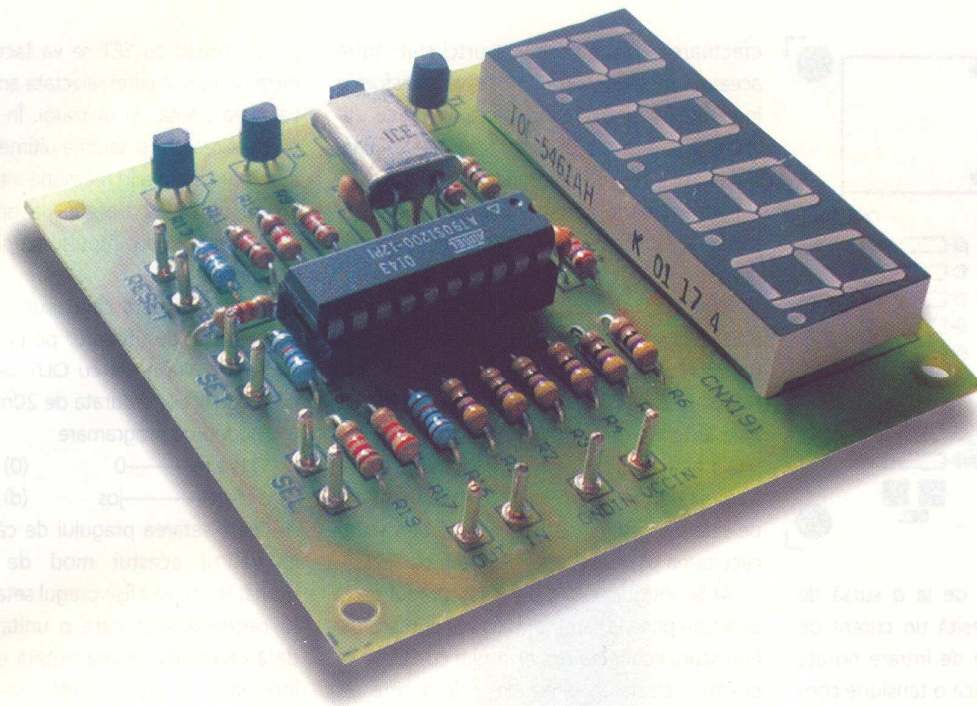
Nume Prenume

Str. nr. bl. sc. et. ap.

Localitatea Județ / Sector

Cod poștal Tel. :

Data Semnătura



Numărător reversibil cu memorie



Montajul este un numărător reversibil cu

patru moduri de funcționare

realizat cu microcontroler ATMEL,

cu aplicabilitate în diverse

domenii ale industriei

Continuând seria de aplicații cu microcontrolere din seria AT90S1200, se prezintă un "numărător reversibil cu memorie" care are un set de patru moduri de funcționare și care își poate găsi aplicabilitate în diferite domenii, de exemplu, acolo unde este necesar, numărarea anumitor evenimente și executarea unor comenzi după un anumit număr de cicluri de numărare, presetabil de utilizator.

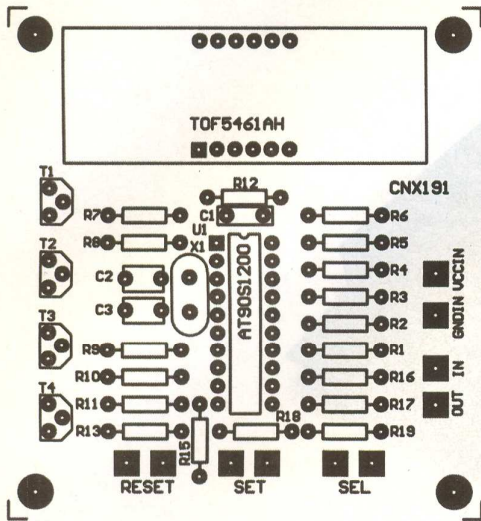
Numărătorul are posibilitatea de a citi impulsurile (pe palier pozitiv sau negativ), prezente la intrarea montajului, la borna notată cu IN, contorizarea acestora și trimiterea unui impuls de 20ms, la ieșirea OUT a montajului, în momentul în care de-a lungul procesului de numărare se atinge pragul setat de utilizator.

Contorizarea impulsurilor se realizează pe un afișor cu 4 digiți multiplexat din seria TOF5461AH comandat de 4 tranzistoare BC547 cu ajutorul cărora se realizează

multiplexarea. Oscilatorul microcontroller-ului este realizat cu cristal de quartz de valoare 11,0592 MHz și două condensatoare fixe de 4,7 pF. Funcția principală a numărătorului este de numărare înainte/înapoi pe palier pozitiv sau negativ a impulsurilor de la intrarea IN a montajului.

În momentul în care în timpul numărării se atinge pragul setat de utilizator, la ieșirea notată cu OUT este prezent un impuls de 20ms, ciclul de numărare continuând. Sensul de numărare, palierul și pragul de numărare sunt opțiuni presetabile de utilizator prin intermediul terminalelor notate cu SEL respectiv SET. Numărătorul mai prezintă și alte două terminale care, prin ștrapare, conduc microcontroller-ul în starea de RES. fără a fi afectate setările făcute de utilizator.

O altă trăsătură importantă a numărătorului este aceea de salvare, în memoria microcontroller-ului, a setărilor efectuate de utilizator în lipsa tensiunii de alimentare.



Montajul se alimentează de la o sursă de tensiune de 5Vcc și necesită un curent de maxim 55mA. La bornele de intrare notate cu VCCIN și GNDIN se aplică o tensiune continuă cuprinsă între 5 și 6V. La intrarea IN se cuplează sursa de impulsuri ce urmează a fi contorizată. La prima cuplare a tensiunii de alimentare numărătorul va executa seria de instrucțiuni presetate (din fabrică). El este setat să numere pe prag LOW și în jos, de la pragul 2002. Pentru a intra în meniul de setări și a efectua setările dorite de utilizator se urmăresc pașii de setare următori:

- 1) Se efectuează de trei ori consecutiv scurtcircuit între pinii de intrare notați cu SET, apoi un singur scurtcircuit între pinii de intrare cu denumirea SEL.
- 2) În acest moment primul digit al afișajului va indica cifra "0". La efectuarea unui prim scurtcircuit între pinii SET cifra "0" se va transforma în cifra "1", ceea ce înseamnă că secvența de numărare se va efectua pe palierul pozitiv al semnalului de intrare. La

efectuarea următorului scurtcircuit între aceeași pini (SET), cifra "1" se va transforma în cifra "0", și așa mai departe. După ce utilizatorul s-a decis asupra pragului pe care dorește să se facă contorizarea, se scurtcircuitază pinii notați cu SEL pentru a efectua salvarea în memorie a valorii pragului de numărare.

3) La acest pas se efectuează alegerea sensului de numărare în SUS sau în JOS, figurate pe display cu ajutorul literelor "u" - UP, respectiv "d" - DOWN. Selectarea sensului se face la fel ca la pasul anterior scurtcircuitând pinii notați cu SET. Salvarea în memorie a sensului de numărare și trecerea la pasul următor de setare a pragului se efectuează prin scurtcircuitarea pinilor de intrare (notați cu SEL).

4) Se introduce cifră cu cifră, pragul de la care (sau până la care) se va efectua numărarea. Prin scurtcircuitarea pinilor notați cu SEL se va efectua selectarea uneia din cele 4 cifre ale afișorului, iar prin scurtcircuitarea pinilor de

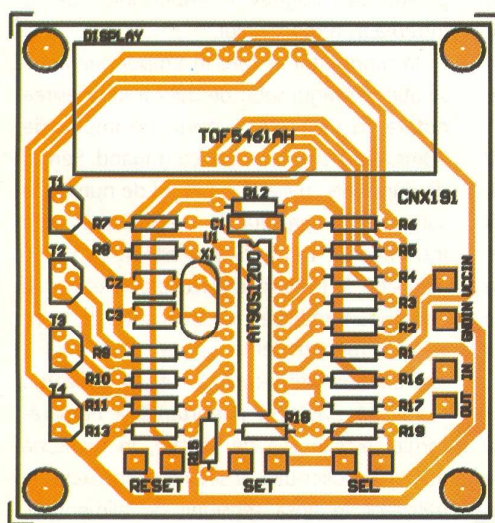
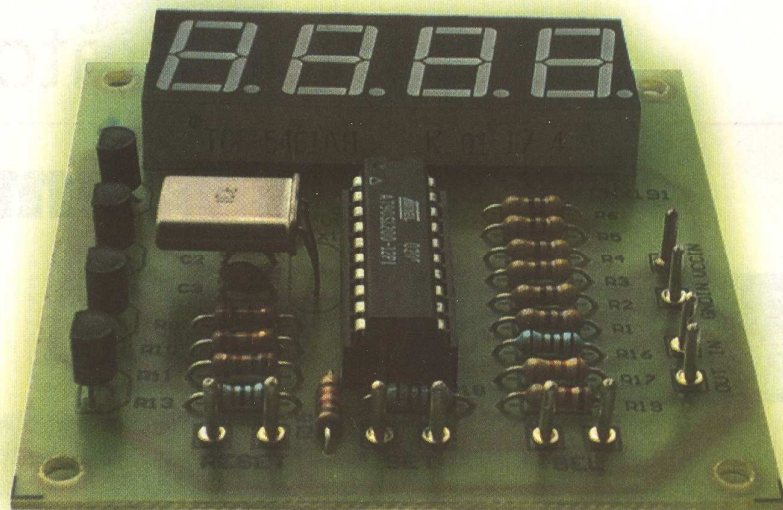
intrare notați cu SET se va face operația de incrementare a cifrei selectate anterior până la valoarea dorită de utilizator. În momentul în care s-a realizat și setarea ultimei cifre, are loc automat salvarea în memorie a tuturor cifrelor de pe display și trecerea la operațiunea de citire a sursei de impulsuri prin intermediul intrării "IN".

De fiecare dată când numărătorul atinge pragul setat de utilizator pe pinul de ieșire a numărătorului notat cu OUT se va înregistra un prag HIGH cu durata de 20ms.

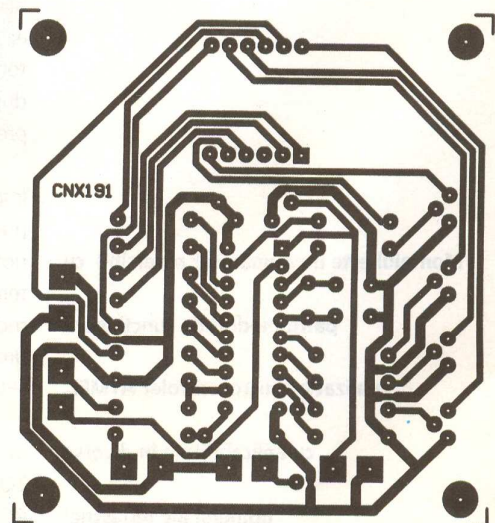
Moduri de programare

- | | |
|---------------|-----|
| 1) Prag-----0 | (0) |
| Sens-----jos | (d) |

După setarea pragului de către utilizator, în cadrul acestui mod de funcționare numărătorul va afișa pragul setat și va începe să decrementeze câte o unitate de fiecare dată când pe intrarea notată cu "IN" se va înregistra un prag "LOW". În momentul în care numărătorul ajunge la 0, pe ieșirea OUT



Desenul de amplasare a componentelor



Desenul cablajului imprimat

se va înregistra un impuls care va dura 20ms după care ciclul de numărare continuă. Dacă se dorește resetarea numărătorului se efectuează scurtcircuit între intrările notate cu RESET ale circuitului. Dacă se dorește schimbarea modului de lucru se urmărește pasul 1 de la modul de punere în funcțiune.

- 2) Prag-----1 (1)
Sens-----jos (d)

După setarea pragului de către utilizator în cadrul acestui mod de funcționare numărătorul va afișa pragul setat și va începe să decrementeze câte o unitate de fiecare dată când pe intrarea notată cu "IN" se va înregistra un prag "HIGH". În momentul în care numărătorul ajunge la 0 pe ieșirea OUT se va înregistra un impuls care va dura 20ms după care ciclul de numărare continuă. Dacă se dorește resetarea numărătorului se efectuează scurtcircuit între intrările notate cu RESET ale circuitului. Dacă se dorește schimbarea modului de lucru se

urmărește pasul 1 de la modul de punere în funcțiune.

- 3) Prag-----0 (0)
Sens-----sus (u)

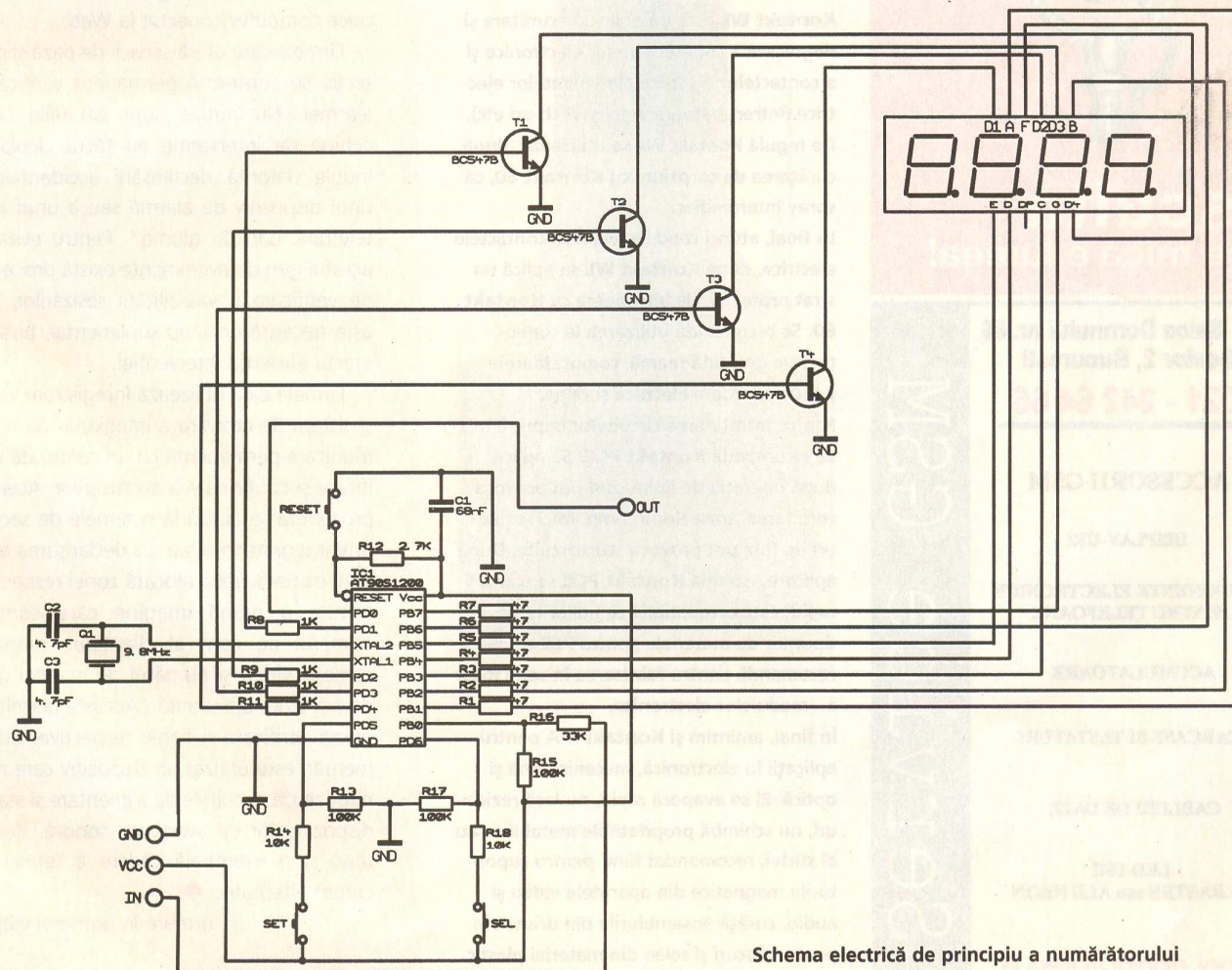
După setarea pragului de către utilizator, în cadrul acestui mod de funcționare numărătorul va afișa pe display valoarea 0 și va incrementa câte o unitate de fiecare dată când la intrarea "IN" se va înregistra un prag "LOW". În momentul în care se atinge pragul setat, la ieșirea notată cu OUT se va înregistra un impuls cu durata de 20ms, după care ciclul de numărare continuă. Dacă se dorește resetarea numărătorului se efectuează scurtcircuit pe intrările notate cu RESET ale circuitului. Dacă se dorește schimbarea modului de lucru se urmărește pasul 1 de la modul de punere în funcțiune.

- 4) Prag-----1 (1)
Sens-----sus (u)

După setarea pragului de către utilizator, în cadrul acestui mod de funcționare numără-

torul va afișa pe display valoarea 0 și se va incrementa de fiecare dată când la intrarea "IN" se va înregistra un prag "HIGH". În momentul în care se atinge pragul setat la ieșirea notată cu OUT, se va înregistra un impuls cu durata de 20ms după care ciclul de numărare continuă. Dacă se dorește resetarea numărătorului, se efectuează scurtcircuit pe intrările notate cu RESET ale circuitului. Dacă se dorește schimbarea modului de lucru se urmărește pasul 1 de la modul de punere în funcțiune. Valoarea maximă a vitezei de numărare la tensiunea de alimentare cuprinsă între 5 și 6V este de 4,5kHz. ♦

Pentru realizarea întregului echipament este necesar softul pentru programarea microcontrolerului AT 90S1200. Acest program (în format HEX) se poate achiziționa gratuit de la Conex Electronic.



Schema electrică de principiu a numărătorului

În activitatea de service, de o deosebită utilitate sunt spray-urile tehnice.

Din gama spray-urilor pentru curățarea și întreținerea contactelor electrice și a circuitelor imprimate prezintăm tipurile Kontakt WL, Kontakt PCC și Kontakt IPA.

Spray-urile tehnice



Kontakt WL este un agent de curățare și degresare a componentelor electronice și a contactelor electrice ale aparatelor electrice (întrerupătoare, mini-switch-uri etc). De regulă Kontakt WL se utilizează după curățarea de coroziuni cu Kontakt 60, ca spray intermediar.

La final, atunci când se tratează contactele electrice, după Kontakt WL se aplică un strat protectiv, de întreținere cu Kontakt 60. Se recomandă utilizarea la conectoarele gen tată-mamă, comutatoarele pentru motoare electrice și relee. Pentru întreținerea circuitelor imprimate se recomandă Kontakt PCC. Se aplică după operația de lipire care pot provoca corodarea traseelor în timp. Mici reziduuri de flux pot provoca scurtcircuite. După aplicare, soluția Kontakt PCC se usucă rapid. Este compatibilă cu majoritatea tipurilor de materiale pentru PCB-uri. Se recomandă pentru fabricarea în serie mică a modulelor electronice.

În final, amintim și Kontakt IPA pentru aplicații în electronică, mecanică fină și optică. El se evaporă rapid, nu lasă reziduuri, nu schimbă proprietățile metalului sau al sticlei, recomandat fiind pentru suporturile magnetice din aparatele video și audio, curăță ansamblurile din driver-ele pentru discuri și relee din material plastic. Se mai recomandă pentru obiecte optice sau lustruirea materialelor din metal.

Sisteme de securitate (I)

(continuare din pagina 15)



real, accesul de la distanță și sistemele de securitate CCTV trebuie integrate cu alarma, controlul perimetral și de acces împreună cu sistemele de prevenire a incendiilor. Această structură va permite personalului de pază să administreze sistemul de securitate, la nivelul întregului obiectiv, de la orice computer conectat la Web.

Firmele care oferă servicii de pază și protecție se confruntă permanent verificarea alarmei. Nu puține sunt situațiile când echipe de intervenție au făcut deplasări inutile datorită declanșării accidentale a unui dispozitiv de alarmă sau a unui apel telefonic dat „în glumă”. Pentru evitarea acestui gen de evenimente există procedee de verificare a valabilității sesizărilor, dar asta necesită un timp suplimentar, putând afecta eficiența intervenției.

Firmele care utilizează înregistrare video și sistem de arhivare a imaginilor au o comunicare permanentă cu un centru de verificare și confirmare a avertizărilor. Această procedură se aplică la sistemele de securitate integrate în rețea. La declanșarea alarmei, camera video alocată zonei respective trimite o primă imagine care conține numărul de cont al clientului, numărul camerei video și numărul de imagini gata de a fi vizionate ulterior. Aceasta permite o primă verificare a zonei respective. Suplimentar, este utilizat un dispozitiv care monitorizează circuitele de alimentare și starea dispozitivelor de avertizare sonoră, detectând și o eventuală cădere a rețelei de curent alternativ. ♦

- urmare în numărul viitor -

radio **delta rfi** 93.5 fm



**Ascultă
ce mică e lumea!**

**Str. Maica Domnului nr. 56
Sector 2, Bucuresti
021 - 242 64 66**

ACCESORII GSM

DISPLAY-URI

**COMPONENTE ELECTRONICE
PENTRU TELEFOANE**

ACUMULATOARE

CARCASE SI TASTATURI

CABLURI DE DATE

**LED-URI
ALBASTRE sau ALB NEON**

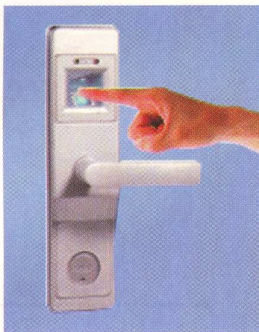
**La noi constatarea e
...GRATUITA!**

Service GSM

Încuietori magnetice vs.

electromagnetice

Chiar dacă încuietorile moderne, respectiv cilindrii de siguranță, au cunoscut permanente modificări constructive ce le conferă un grad mare de securitate, câștigă tot mai mult teren accesul pe bază de carduri sau chei digitale, în special în instituțiile publice, birouri sau hoteluri.



Evoluția de la accesul simplu, pe bază de cheie (mecanic), la cel pe bază de carduri, ar putea fi un alt titlu.

Producătorii (ținând seama de sugestiile venite din partea utilizatorilor, respectiv instalatorilor) au reușit să îmbine cât mai bine avantajele caracteristice celor două tipuri de acces - mecanic și electric - ajungându-se azi la varianta optimă "fără cablare, fără riscuri la defect".

Dacă la debutul lor pe piață, încuietorile electromagnetice, pentru a funcționa normal, aveau nevoie de o sursă de curent apreciabilă și bineînțeles cablare prin clădire (motiv de a fi acceptate cu greu de beneficiar dacă cablarea nu se făcea încă din faza de execuție a clădirii) variantele moderne de yalle electronice sunt un tot unitar, înlocuiesc practic broasca propriu-zisă din ușă și se alimentează local de la baterii, durata de viață a acestora fiind în medie de un an de zile, la un acces normal pe ușa respectivă. S-a eliminat practic și cablarea prin clădire, iar dacă partea electrică, din diverse motive, nu mai funcționează, se recurge la deschiderea mecanică cu cheia care are rol și de reset. În mod normal deschiderea mecanică nu este utilizată.

și asta nu e tot! Memorează evenimentele (cine a deschis ușa), programează perioade de valabilitate ale cartelei sau codului (funcție de varianta constructivă acceptată), iar informațiile pot fi descărcate direct pe un calculator (eventual laptop). Sistemul electronic al yallei are și o interfață RS485 - RS232, de obicei softul de management fiind gratuit.

"Cheia de acces" se prezintă în mai multe forme constructive. Cardul cu cel mai înalt grad de securitate s-a dovedit a fi cel de proximitate, el având și o perioadă de viață

foarte lungă, însă, este și una din cele mai costisitoare variante.

Cardul magnetic este limitat la o medie de 100.000 de citiri (cartela și capul cititorului se uzează în timp). Costul mai mic al unei cartele și al unui cititor face din această tehnologie o alegere profitabilă.

Cardurile cu "chip digital" (denumite și Smart Card-uri) sunt similare constructive cu cartelele telefonice (SIM-uri) și sunt utilizate pe scara largă. Rămânând în sfera elementelor care înglobează "chip-uri" amintim cheile digitale de tip buton, i-Button produse de Dallas Semiconductors, care conferă un grad mare de securitate, contactul cu cititorul fiind, ca și la Smart Card-uri, de tip electric.

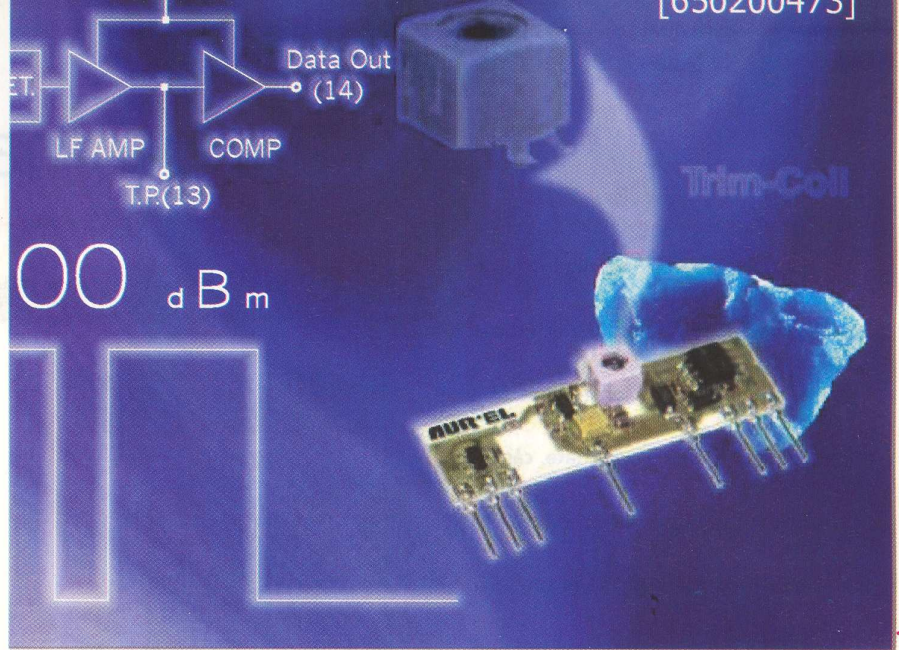
Varianta cu un grad mai mic de securitate dar deosebit de facilă în funcționare este yalla cu tastură cu cod. Sunt utilizate când accesibilitatea este preferată securității mecanice. Interesant este de amintit tehnologii avansate puse la dispoziția marelui public cum este cititorul pe bază de identificare a amprente digitale.

Cardurile au marele avantaj ca pot fi personalizate cu datele și fotografia personalului (de aceea sunt cele mai utilizate), iar tastura cu cod este preferată deoarece nu necesită accesorii.

Yalla electromagnetică de ultimă generație poate funcționa atât stand-alone, cât și în rețea (RS485) permițând managementul accesului într-o clădire cu ajutorul unui PC, totodată pontajul și salarizarea personalului.

În instituțiile publice, hotelurile sau birourile din țările dezvoltate, sistemele electronice au înlocuit deschiderea mecanică. Utilizatorii casnici o iau în considerare. În România gradul de penetrare este sensibil mai mic și așteptăm un mai mare interes... ♦



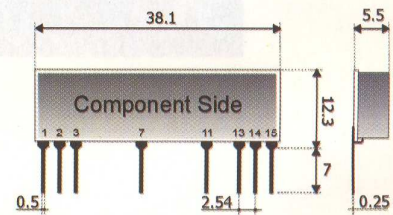


Receptor RF tip AC-RX

reglabil prin inductanță

DESCRIERE

- reglare prin bobină
- consum redus
- radiație scăzută în antenă
- imunitate mare la zgomotul comutărilor de putere
- optimizat pentru familia Microchip HCSXXX



SPECIFICAȚII TEHNICE

Simbol	Denumire	minim	tip	maxim	UM
V_s	Tensiune de alimentare	4,5	5	5,5	V
I_s	Curent consumat		2,5	3	mA
F_w	Frecvență recepționată		433,92		MHz
S_I	Sensibilitate		-100		dBm
B_w	Banda la - 3dB		± 2		MHz
S_O	Frecvența unei dreptunghiulare la ieșire		3		KHz
S_L	Nivel spectru emis		-65	-60	dBm
H_O	Tensiune ieșire în starea "high"	$V_s - 0,4$			V
L_O	Tensiune ieșire în starea "low"		GND +0,4		V
T_{ON}	Timp acces		2		S
T_{Op}	Domeniul temperaturilor de operare	-20	+80		°C

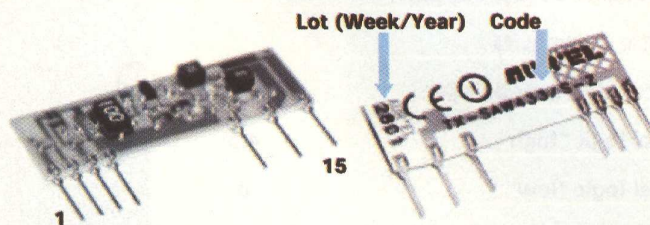
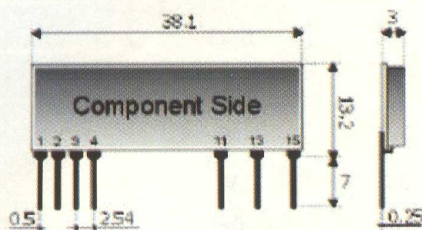
Modul emițător cu antenă exterioară, pentru
utilizarea cu modulație ON-OFF a purtătoarei

Emițător RF

RF cu semnal digital

TX-SAW/433s – Z

Dispunerea pinilor la modul



TAB. 1 - CONEXIUNI

Nr. pin	Semnificație	Observații
Pin 1-4-13	Masă	Conexiuni de masă pentru conectarea la un singur plan de masă Intrare de modulație cu rezistență minimă de 5 ohmi
Pin 2	Intrare de modulație	pentru semnale de tip TTL; conexiunea se utilizează numai în cazul când tensiunea de alimentare pe pinul 15 este de $12V \pm 10\%$ (vezi figura 2) Intrare de modulație cu rezistență minimă de $5K\Omega$
Pin 3	Intrare de modulație	Conexiunea se utilizează numai în cazul când tensiunea de alimentare pe pinul 15 este de $5V \pm 10\%$ (vezi figura 2)
Pin 11	ieșire	ieșire de radiofrecvență cu impedanță de 50 ohmi cu impedanță de 50 ohmi
Pin 15	+V	conexiune de alimentare cu tensiune pozitivă

Valoare maximă permisă a tensiunii de alimentare la pinul 15: +13,5V.

Nota 1. Valorile au fost obținute utilizând schema de test din figura 1 cu tensiunea de alimentare la +5,5V

Nota 2. Valorile maxime și minime sunt determinate de dispersia parametrilor care apar în procesul de fabricație. Pentru a defini frecvența de lucru a acestui dispozitiv trebuie adăugată și deviația de frecvență datorată variației temperaturii (vezi figura 3).

Nota 3. Pentru a păstra dispozitivul în parametri enunțați se recomandă să se alimenteze cu tensiune de maxim 5,5V și să se țină seama de specificațiile din paragraful cu instrucțiuni de utilizare.

Instrucțiuni de utilizare

Pentru a obține performanțele descrise în specificația tehnică și în acord cu condițiile de operare, emițătorul va fi montat pe un circuit imprimat luând în considerare aspectele următoare:

Tensiunea de alimentare cu +5V

1. Emițătorul va fi alimentat dintr-o sursă stabilizată, protejată de un scurt-circuit.
2. Variația max. a tensiunii de alimentare: $\pm 0,5V$.
3. Decuplarea semnalului se va face în apropierea emițătorului cu capacitor ceramic de minim 100nF.

Masa modulului

1. Trebuie înconjurată bine aria de lipituri a emițătorului. Circuitul trebuie să fie dublu placat, cu treceri pe toată suprafața planelor de masă, aproximativ la 15mm.

2. Dimensionare corectă, mai ales în zona de cuplare a antenei în cazul antenei baston (se recomandă o suprafață cu o rază de 50mm).

Linia de 50 ohmi

1. Se recomandă să fie scurtată la maxim.
2. O lățime de 1,8 mm pentru un circuit placat FR4 cu grosimea de 1mm sau 2,9mm pentru un circuit placat FR4 de 1,6mm. Trebuie păstrată o distanță de 2mm față de ambele plane de masă.
3. Pe fața opusă a circuitului imprimat trebuie să existe suprafață de masă.

Corectarea antenei

1. Se poate utiliza conectarea directă a antenei baston. Se poate conecta și printr-un cablu coaxial de 50Ω . Asigurați lipirea tresei la punctul de închidere.

TAB. 2 - DATE TEHNICE

Caracteristică	Valori				Observații
	Minim	Tipic	Maxim	UM	
Frecvență centrală de lucru	433,82	433,92	434,02	MHz	vezi notele 1 și 2
Tensiune de alimentare V_s	4,5	5	5,5		
Curent absorbit		4		mA	
Puterea RF de ieșire			+10	dBm	vezi nota 1
Impedanță de ieșire la pin 11		50		Ω	
Emisie RF parazită		-50		dBm	
Frecvență de modulație			4	KHz	
Nivel logic "high"	4,5	5	5,5	V	
Nivel logic "low"	0		0,2	V	
Temperatura de lucru	-20		+80	$^{\circ}C$	vezi figura 5
Dimensiuni		313,2x3mm			vezi dispunere pini

Conectarea antenei

Antena baston cu lungimea de 16,5mm, cu un diametru de aproximativ 1mm, confecționată din alamă sau cupru va fi conectată la pinul 11 conform figurii 2

Corpusul antenei trebuie păstrat cât mai drept și se va degaja față de alte circuite sau părți metalice (minimum 50mm).

Se poate utiliza fie în poziție verticală, fie orizontală, asigurând un plan de masă de jur-împrejurul punctului de conectare între antenă și ieșirea emițătorului. ♦



Fig. 1 Schemă de test pentru determinarea parametrilor modulului TX-SAW/433

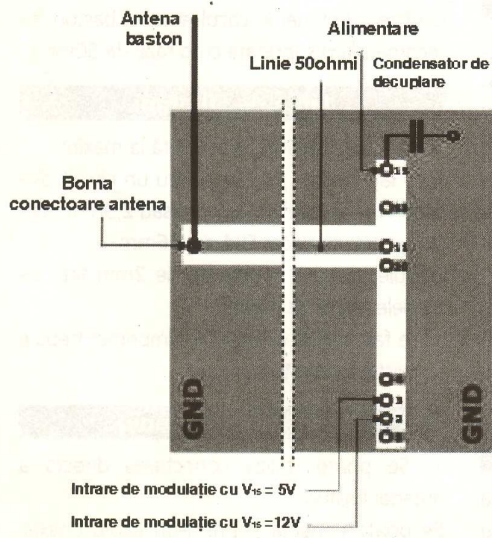


Fig. 2 Desen explicativ pentru conectarea antenei

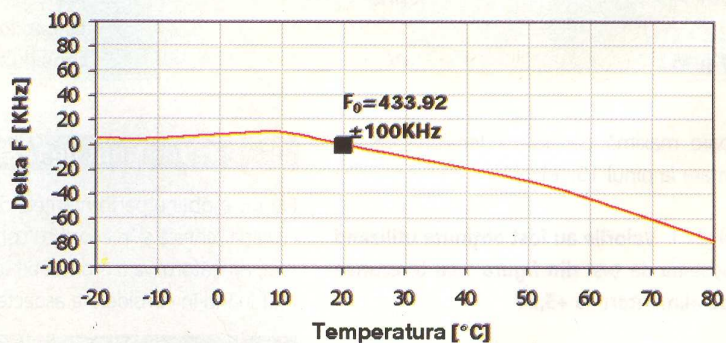


Fig. 3 Variația frecvenței cu temperatura

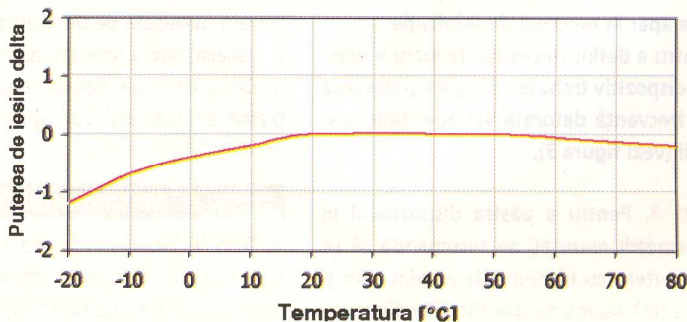
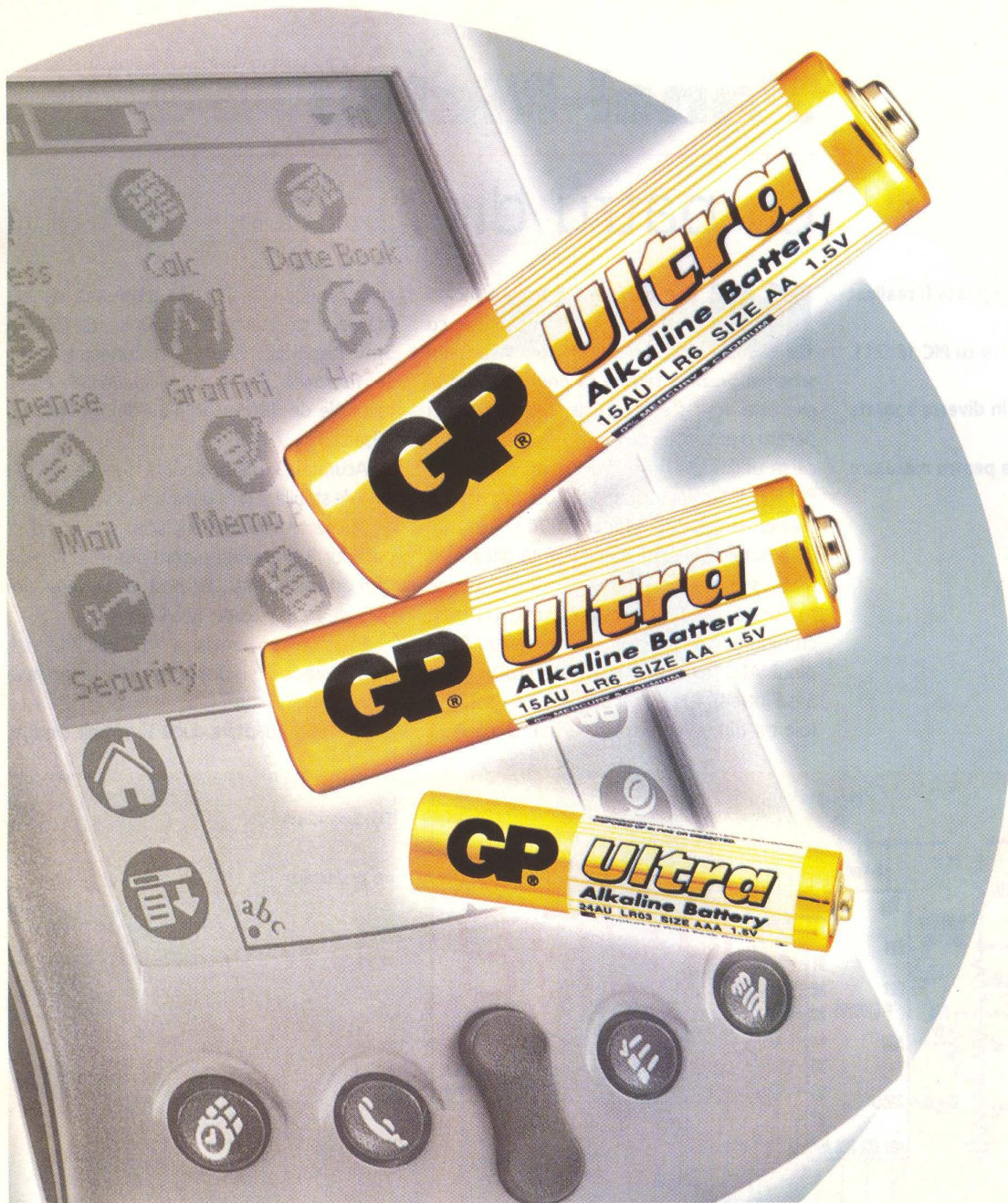


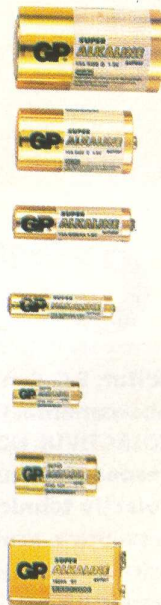
Fig. 4 Variația puterii de ieșire cu temperatura



Prin Conex Electronic

Baterii super alcaline

Model	Dimensiune/Tip	Tensiune nominală (V)
13 A	LR20	1,5
14 A	LR14	1,5
15 A	LR6	1,5
24 A	LR03	1,5
23 A	-	12
910 A	LR1	1,5
1604 A	6LR61	9



Panel-Metru

cu patru digiți

O idee de cum poate fi realizat un panel-metru cu PIC 16C711, util în diverse aparate electronice pentru măsurare

Multe aparate electronice includ în structura lor panel-metre cu mai mulți digiți. Avantajul schemei prezentate este că prețul de cost al execuției nu este mare, de circa 10 dolari pentru o producție de miniserie. Asta, pentru că se utilizează un microcontroller low-cost PIC 16C711, care include în structura sa două convertoare analog-digitale, ADO și AD1.

În schema electrică prezentată dacă ADO este selectat ca intrare de tensiune măsurată, AD1 este configurată, D1 este configurat ca selector de domeniu. Dacă pinul AD1 este pus la masă display-ul va afișa între 0 și 5,10V cu o rezoluție de 20mV (digitul din stânga nu afișează). Dacă AD1

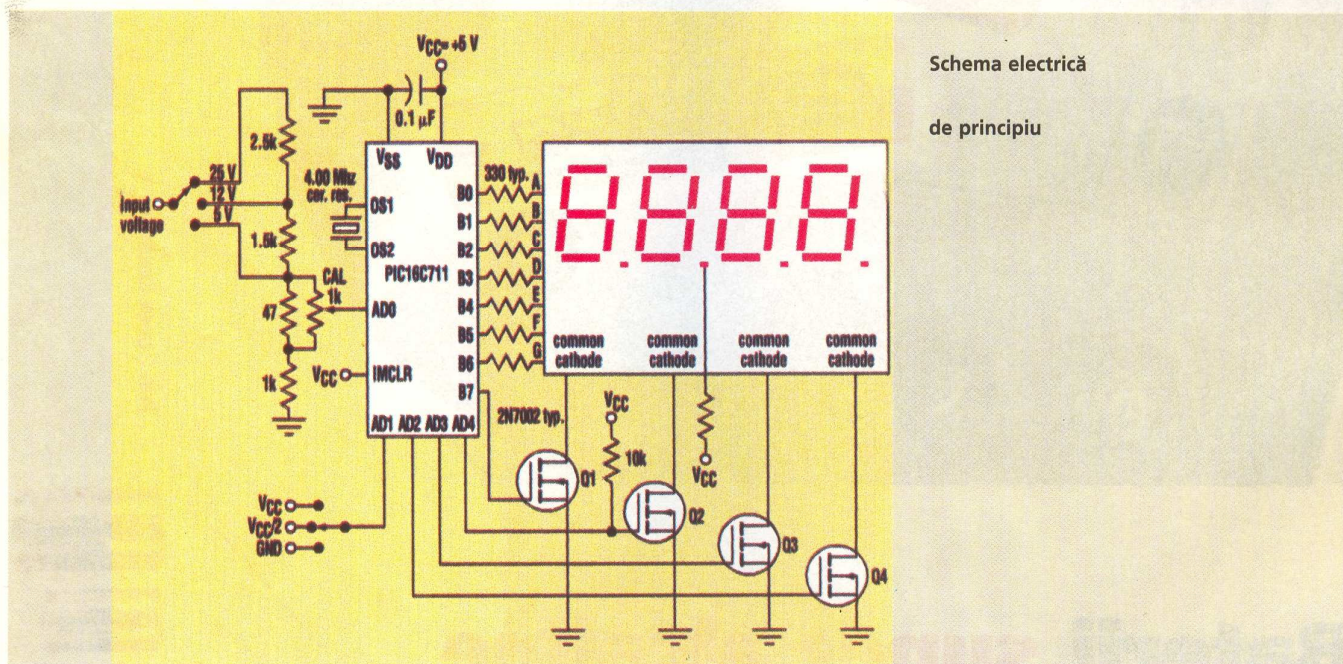
este conectat la 1/2 din tensiunea de alimentare se măsoară 00,00 la 12,75V cu 5mV rezoluție. Pentru AD1 conectat la Vcc se măsoară de la 00,0 la 25,5V cu o rezoluție de 100mV (digitul din dreapta nu afișează).

Acuratețea măsurătorii e funcție de cât este de stabilă și tensiunea de alimentare, Vcc.

Microcontroller-ul include și un driver decodor 7 segmente pentru afișor cu LED-uri în mod multiplexat. Pe post de drivere sunt utilizate tranzistoarele MOS-FET.

Programul pentru PIC16C711 se poate vedea și descărca de la adresa www.PlanetEE.com.

Adaptare după Electronic Design.



Schema electrică

de principiu

ConexClub

Nr. 9-10 septembrie/octombrie 2002

Editor: S.C. Conex Electronic S.R.L., J40/8557/1991; Director: Constantin Mihalache; Responsabil vânzări: Gilda Ștefan

Abonamente: Claudia Ghiță

COLECTIVUL DE REDACȚIE:

Responsabil număr: Croif Valentin Constantin; Consultant științific: Norocel-Dragoș Codreanu

Colectiv tehnic: Marian Dobre, George Pintilie, Silviu Guțu; Tehnoredactare: Georgiana Sfetcu

Prezentare grafică: Dorin Dumitrescu

Adresa redacției: 72223, Str. Maica Domnului nr. 48, sector 2, București, România; Tel.: 401-242.77.66; Fax: 401-242.09.79

E-mail: secretariat@conexelectronic.ro ISSN: 1454-7708

Tipar executat la Imprimeriile MediaPro București

TERMOMETRE DIGITALE

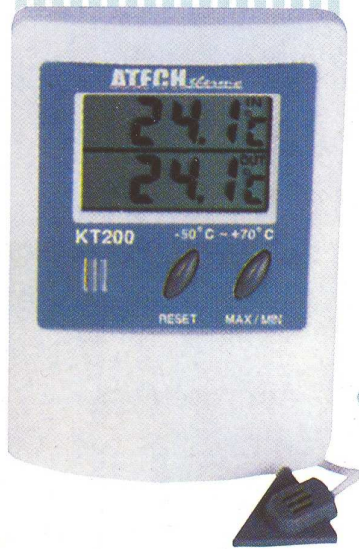
TERMOMETRU DIGITAL cod 6942

- termometru de interior/exterior
- afișare simultană a temperaturii de interioră exterior
- domeniu de măsură: $-50^{\circ}\text{C} \dots +70^{\circ}\text{C}$
- memorie pentru valorile extreme măsurate
- senzor de exterior protejat contra intemperiiilor
- alimentare: 1 x baterie LR44 (inclusă)
- dimensiuni: 70x100x22 mm



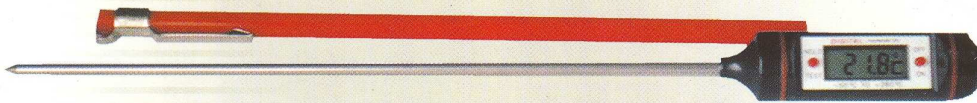
TERMOMETRU DIGITAL cod 6474

- termometru de interior/exterior
- afișaj LCD cu iluminare
- afișare instantanee a temperaturii și umidității de interior
- afișare temperatură în $^{\circ}\text{C}$ sau $^{\circ}\text{F}$
- lungime cablu senzor exterior: 3 m
- alimentare: 1x1,5V baterie tip AAA (inclusă)
- dimensiuni: 115x27x17 mm



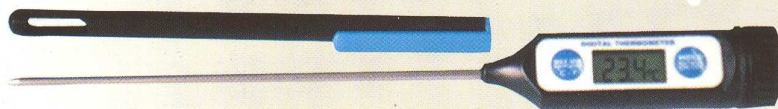
TERMOMETRU DIGITAL cod 7901

- termometru cu sondă din oțel inox
- afișare temperatură în $^{\circ}\text{C}$
- domeniu de măsurare: $-50^{\circ}\text{C} \dots +280^{\circ}\text{C}$
- memorarea valorii afișate
- auto power off
- alimentare: 1x1,5V baterie tip LR44 (inclusă)
- lungime: 270mm



TERMOMETRU DIGITAL cod 16019

- termometru cu sondă din oțel inox
- afișare temperatură în $^{\circ}\text{C}$ sau $^{\circ}\text{F}$
- domeniu de măsurare: $-50^{\circ}\text{C} \dots +200^{\circ}\text{C}$
- memorarea valorii afișate
- auto power off
- alimentare: 1x1,5V baterie tip LR44
- lungime: 125 m



TERMOMETRE DIGITALE



TERMOMETRU DIGITAL cod 6946

- termometru de panou
- domeniu de măsură: -50°C ... +70°C
- rezoluție: 1°C
- lungime cablu senzor: 150 cm
- alimentare: 1 x baterie LR44 (inclusă)
- dimensiuni: 47x26x13 mm



CEAS/TERMOMETRU DIGITAL cod 7707

- ceas/termometru de perete
- diametru: 26 cm
- format oră selectabil: 12/24 ore
- afișare temperatură în °C sau °F
- alimentare: 2x1,5V tip AA
- suport pentru fixare pe perete

CEAS/TERMOMETRU DIGITAL cod 11983

- afișaj LCD jumbo
- calendar pentru 200 ani
- alarmă cu volum reglabil
- suport pentru fixare pe perete sau birou
- afișare temperatură în °C sau °F
- iluminare afișaj
- alimentare: 4x1,5 V tip AA

